



TRIBUNAL REGIONAL DO TRABALHO – 3ª REGIÃO
Secretaria de Material e Logística

COMUNICAÇÃO INTERNA N. SML 34/2021

e-PAD 1548/2021

Belo Horizonte, 8 de março de 2021

Ao

Secretaria de Licitações e Contratos - SELC

Assunto: Análise documentação apresentada pela empresa COPYUSA. PE nº 03/2021 - Contratação de empresa especializada para prestação de serviço de outsourcing de impressão e parecer sobre diligência realizada na empresa.

A Secretaria de Material e Logística emitiu parecer sobre o equipamento ofertado através da ci 19/2021, (1548-2021-23), e juntou no e-Pad 1548/2021 análise comparativa da máquina, (1548-2021-23), que o fornecedor Copyusa ofereceu com as especificações do edital do pregão 03/2021.

A análise da SML foi encaminhada à Secretaria de Suporte e Atendimento, que emitiu seu parecer, (1548-2021-25), informando também algumas divergências e/ou falta de informações para o equipamento ofertado pelo fornecedor.

Com base nas duas análises, a SML solicitou esclarecimentos à Copyusa, por e-mail, em 24/02/2021.

Com base nas respostas do fornecedor, na mesma data, a SML e SESA julgaram necessária diligência nas dependências da empresa para avaliação das condições de uso do equipamento e comprovação das características informadas pelo fornecedor que não estão informadas nos manuais da máquina, como bem ressaltou a Secretaria de Suporte e Atendimento, por e-mail, em 25/02/2021, além de esclarecer ou complementar a instrução do processo, nos termos do art. 43, § 3º da Lei 8.666/93.

Os e-mails citados foram juntados ao e-Pad, (1548-2021-27).

Em diligência realizada em 02/03/2021, nas dependências da empresa Tinsei situada na rua Vereador Antônio Zandona, 66 - Bairro Jardinópolis - Belo Horizonte, local onde o equipamento se encontrava armazenado, os servidores Thiago Soraggi Ariz, Geraldo de Paula Martins Júnior e Sérgio Tadeu Diogo, verificaram que o equipamento está em boas



TRIBUNAL REGIONAL DO TRABALHO – 3ª REGIÃO
Secretaria de Material e Logística

condições de uso, sendo realizados testes de impressão e anotado o número de série do mesmo (A2x1017013392).

Foi realizada pelo servidor Geraldo de Paula Martins Júnior nova diligência, desta vez nas dependências da empresa Copyusa, na data de 03/03/2021, Rua Progresso, 91, bairro Padre Eustáquio, Belo Horizonte, para a verificação da possibilidade da emissão de relatórios que contabilizem individualmente detalhando as impressões A3 coloridas e P&B e impressões A4 coloridas e P&B, indispensáveis no controle de impressão e gestão do contrato.

Com relação às especificações do equipamento, foram analisadas as seguintes características, de acordo com o edital, que ainda permaneciam pendentes:

- Bandeja de alta capacidade com o mínimo de 2.000 folhas:

O equipamento apresentado pelo fornecedor na diligência de 02/03/2021 não apresenta uma gaveta individual com capacidade mínima de 2.000 folhas, conforme exige o edital. A empresa, através de seu representante Rodrigo Leite, disse aos servidores do TRT-MG presentes que poderia fornecer um módulo adicional para se adequar ao exigido.

Entretanto, mudou o que foi dito, insistindo que as gavetas 3 e 4 atenderiam juntas o armazenamento das 2.000 folhas, **o que não está de acordo com as especificações do edital.**

A Copyusa foi contactada por e-mail em duas oportunidades, 04/03/2021 e 05/03/2021 (cópias anexadas ao E-pad) para que se manifestasse sobre o fornecimento de um módulo adicional com a capacidade exigida para que o equipamento estivesse dentro das especificações do pregão 03/2021, mas manteve a afirmação que as gavetas são uma única unidade, em desacordo com o que se verifica no manual do equipamento (anexado abaixo) e na visita técnica de 02/03/2021.

- Mecanismos para evitar atolamento de papel:

Foi comprovado através de diligência.

- Compatibilidade com o Windows 10:

Link com especificação do equipamento já havia detalhado a compatibilidade e foi confirmada através de diligência.



TRIBUNAL REGIONAL DO TRABALHO – 3ª REGIÃO
Secretaria de Material e Logística

- Resolução de impressão igual ou superior a 1200 (dpi):

Foi comprovado através de diligência a possibilidade de se imprimir em 1200 dpis.

- Menu da máquina em português:

Foi comprovado através de diligência.

- Mecanismo para permitir o transporte do papel sem atolamento como guias ajustáveis pelo tamanho do papel na bandeja / gaveta e no ADF:

Foi comprovado através de diligência.

- Contabilização de impressões coloridas e P&B, e por tamanho A3 e A4:

Foi comprovado através de diligência.

- Possibilidade de impressão em papéis simples, de uma só face, fino, especial, espesso, letterhead, colorido e reciclado, cartão, couchê e bond:

Foi comprovado através de diligência.

Diante do exposto, a Secretaria de Material e Logística, com concordância da Secretaria de Suporte e Atendimento, se manifesta pela não aprovação do equipamento presente na proposta da empresa Copyusa.

Devolvemos o epad à SELC para que tome as medidas que julgar cabíveis quanto ao licitante em tela e possa dar prosseguimento ao pregão 03/2021.



TRIBUNAL REGIONAL DO TRABALHO – 3ª REGIÃO
Secretaria de Material e Logística

Seguem fotos do equipamento, manual do equipamento com especificação das gavetas e relatórios de impressão obtidos na diligência de 03/03/2021.





TRIBUNAL REGIONAL DO TRABALHO – 3ª REGIÃO
Secretaria de Material e Logística

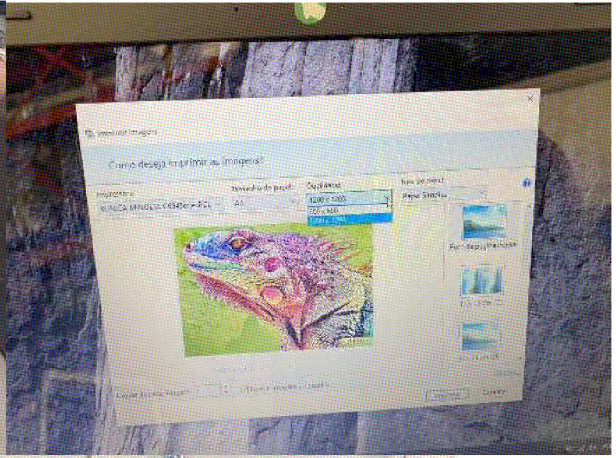



TRIBUNAL REGIONAL DO TRABALHO – 3ª REGIÃO
Secretaria de Material e Logística

2.8.2 Carregar papel no Tab. 3 ou Tab. 4

Podem ser carregadas até 1500 folhas de papel simples no **Tab. 3** e até 1000 folhas de papel simples no **Tab. 4**. Será conveniente carregar o papel usado mais frequentemente nestes tabuleiros.

É possível carregar até 200 postais (4 x 6 (cartão A6)) em cada tabuleiro.

Tipos de papel aplicáveis

Papel simples, papel de uma só face, papel fino, papel especial, papel espesso, letterhead, papel colorido, papel reciclado e postais (4 x 6 (cartão A6))

Como carregar papel

- 1 Puxe o tabuleiro para fora.

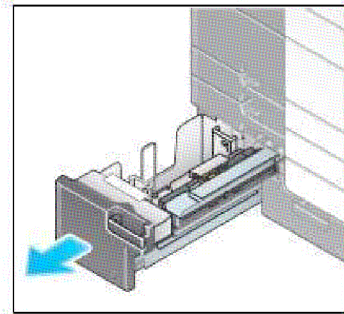

- 2 Levante o **Rolo de alimentação de papel** e carregue o papel no tabuleiro.

→ Carregue papel no tabuleiro com o lado de impressão para cima.

NOTA

*Tenha cuidado para não tocar na superfície do **Rolo de alimentação de papel** com a sua mão.*

Não carregue o tabuleiro com papel de um formato diferente do previamente especificado. Para alterar o formato do papel contacte os serviços técnicos.

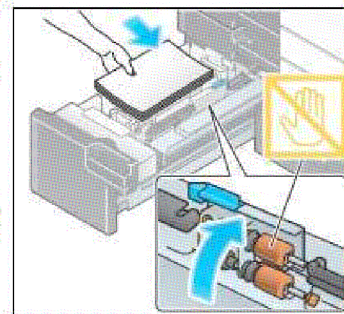

- 3 Ao carregar papel que não papel simples, especifique o tipo de papel. Para mais informações, consulte a página 2-37.

Atenciosamente,

CAROLINA SANTA ROSA NOGUEIRA DA GAMA
Secretária de Material e Logística