



TRIBUNAL REGIONAL DO TRABALHO DA 3ª REGIÃO

Secretaria de Licitações e Contratos

Pregão Eletrônico 11/2026

PREGÃO ELETRÔNICO 11/2026 PROCESSO – PROAD 3775/2026 (SEML)	
O TRIBUNAL REGIONAL DO TRABALHO DA TERCEIRA REGIÃO (UASG 080008) TORNA PÚBLICO QUE FARÁ REALIZAR LICITAÇÃO, NA MODALIDADE PREGÃO, NA FORMA ELETRÔNICA, NOS TERMOS DA LEI Nº 14.133/2021 (LEI DE LICITAÇÕES E CONTRATOS ADMINISTRATIVOS), DA LEI COMPLEMENTAR Nº 123/2006 (CAPÍTULO V – DO ACESSO AOS MERCADOS), DO DECRETO Nº 11.462/2023 (DISPÕE SOBRE O SISTEMA DE REGISTRO DE PREÇOS), E, NO QUE COUBER, DA INSTRUÇÃO NORMATIVA SEGES/ME Nº 73/2022 E, AINDA, DE ACORDO COM AS CONDIÇÕES ESTABELECIDAS NESTE EDITAL.	
OBJETO:	Registro de Preços para eventual aquisição de bens permanentes, nos termos deste Edital e seus anexos.
TIPO DE LICITAÇÃO	MENOR PREÇO- ADJUDICAÇÃO PELO VALOR TOTAL DO ITEM PARTICIPAÇÃO EXCLUSIVA DE MICROEMPRESA E DE EMPRESA DE PEQUENO PORTE
OBSERVAÇÃO: SEMPRE QUE A ESPECIFICAÇÃO TÉCNICA DO CATMAT NÃO CORRESPONDER À DESCRIÇÃO DO TERMO DE REFERÊNCIA (ANEXO I DO EDITAL), PREVALECERÁ A QUE CONSTA DO TR.	
DATA E HORÁRIO PARA REALIZAÇÃO DA SESSÃO PÚBLICA	
7 DE MAIO DE 2026 - 13:30 HORAS (Horário de Brasília)	
LOCAL DE REALIZAÇÃO	
Portal de compras: www.compras.gov.br	

EDITAL, NA ÍNTEGRA, DISPONIBILIZADO NO SITE: www.trt3.jus.br (transparência/licitacoes-e-contratos/licitacoes), no Portal Nacional de Contratações Públicas (PNCP) e no Portal de Compras supracitado.

ESTE INSTRUMENTO CONTÉM:

Edital e anexos I a V.

O Pregoeiro informa que os pedidos de esclarecimentos referentes a este procedimento licitatório deverão ser encaminhados exclusivamente por meio eletrônico, para o endereço eletrônico: licitacao@trt3.jus.br, conforme o art. 164 da Lei n.º 14.133/2021.



TRIBUNAL REGIONAL DO TRABALHO DA 3ª REGIÃO

Secretaria de Licitações e Contratos

Pregão Eletrônico 11/2026

ÍNDICE

1. OBJETO.....	3
2. DOTAÇÃO ORÇAMENTÁRIA.....	3
3. CONDIÇÕES PARA PARTICIPAÇÃO.....	3
4. APRESENTAÇÃO DA PROPOSTA.....	5
5. PREENCHIMENTO DA PROPOSTA.....	7
6. ABERTURA DA SESSÃO, CLASSIFICAÇÃO DA PROPOSTA E FORMULAÇÃO DOS LANCES.....	8
7. FASE DE JULGAMENTO.....	12
8. HABILITAÇÃO.....	15
9. IMPUGNAÇÃO AO EDITAL, PEDIDO DE ESCLARECIMENTOS E INTERPOSIÇÃO DE RECURSOS.....	20
10. PRAZOS E CONDIÇÕES PARA ASSINATURA DA ATA DE REGISTRO DE PREÇOS E RECEBIMENTO DA NOTA DE EMPENHO.....	21
11. VIGÊNCIA DA ATA DE REGISTRO DE PREÇOS.....	23
12. REAJUSTE CONTRATUAL.....	23
13. CONDIÇÕES DE EXECUÇÃO DO OBJETO.....	24
14. RECEBIMENTO DO OBJETO.....	24
15. FISCALIZAÇÃO E GERENCIAMENTO.....	25
16. OBRIGAÇÕES DO ADJUDICANTE / CONTRATANTE:.....	25
17. OBRIGAÇÕES DA ADJUDICATÁRIA / CONTRATADA.....	25
18. PAGAMENTO.....	25
19. SANÇÕES.....	25
20. DOS CRITÉRIOS DE SUSTENTABILIDADE.....	28
21. DISPOSIÇÕES GERAIS.....	28
ANEXO I DO EDITAL - TERMO DE REFERÊNCIA.....	31
ANEXO II DO EDITAL – ESTUDO TÉCNICO PRELIMINAR.....	73
ANEXO III DO EDITAL - MODELO DE PROPOSTA DE PREÇOS.....	74
ANEXO IV DO EDITAL - ATA DE REGISTRO DE PREÇOS.....	94
ANEXO V DO EDITAL - MODELO DE TERMO DE DECLARAÇÃO DA EQUIPE DE GESTÃO E FISCALIZAÇÃO DA CONTRATAÇÃO.....	98



TRIBUNAL REGIONAL DO TRABALHO DA 3ª REGIÃO

Secretaria de Licitações e Contratos

Pregão Eletrônico 11/2026

1. OBJETO

- 1.1. Registro de Preços para eventual aquisição de bens permanentes, nos termos deste Edital e seus anexos.
- 1.2. A licitação será dividida em itens, conforme tabela constante do Termo de Referência (Anexo I deste Edital), facultando-se ao licitante a participação em quantos itens forem de seu interesse.
 - 1.2.1. Em caso de discordância existente entre as especificações deste objeto descritas no CATMAT e as especificações constantes deste Edital, prevalecerão as últimas.
- 1.3. Órgãos Participantes: Tribunal Regional do Trabalho da 10ª Região e Tribunal Regional do Trabalho da 4ª Região, para os itens indicados no Anexo I deste edital

2. DOTAÇÃO ORÇAMENTÁRIA

- 2.1. A despesa resultante desta licitação correrá à conta de dotações orçamentárias próprias, a serem informadas quando da contratação.

3. CONDIÇÕES PARA PARTICIPAÇÃO

- 3.1. Poderão participar deste Pregão os interessados que estiverem previamente credenciados no Sistema de Cadastramento Unificado de Fornecedores - SICAF e no Sistema de Compras do Governo Federal (www.gov.br/compras), por meio de Certificado Digital conferido pela Infraestrutura de Chaves Públicas Brasileira – ICP – Brasil.
 - 3.1.1. Os interessados deverão atender às condições exigidas no cadastramento no SICAF até o terceiro dia útil anterior à data prevista para recebimento das propostas.
- 3.2. É de responsabilidade do cadastrado conferir a exatidão dos seus dados cadastrais nos Sistemas relacionados no item anterior e mantê-los atualizados junto aos órgãos responsáveis pela informação, devendo proceder, imediatamente, à correção ou à alteração dos registros tão logo identifique incorreção ou aqueles se tornem desatualizados.
- 3.3. A não observância do disposto no item anterior poderá ensejar sua inabilitação.
- 3.4. O licitante responsabiliza-se exclusiva e formalmente pelas transações efetuadas em seu nome, assume como firmes e verdadeiras suas propostas e seus lances, inclusive os atos praticados diretamente ou por seu representante, excluída a responsabilidade do provedor do sistema ou do TRT3 por eventuais danos decorrentes de uso indevido das credenciais de acesso, ainda que por terceiros.



TRIBUNAL REGIONAL DO TRABALHO DA 3ª REGIÃO

Secretaria de Licitações e Contratos

Pregão Eletrônico 11/2026

- 3.5. As dúvidas dos interessados, quanto ao credenciamento, deverão ser sanadas juntamente ao administrador do portal de compras, pelos meios de comunicação ali informados.
- 3.6. Este pregão destina-se exclusivamente à participação de microempresas (ME) e de empresas de pequeno porte (EPP), em conformidade com a Lei Complementar n.º 123, de 14.12.2006.
 - 3.6.1. A obtenção do benefício a que se refere o item anterior fica limitada às microempresas e às empresas de pequeno porte que, no ano-calendário de realização da licitação, ainda não tenham celebrado contratos com a Administração Pública cujos valores somados extrapolem a receita bruta máxima admitida para fins de enquadramento como empresa de pequeno porte
- 3.7. Poderão participar deste Pregão os interessados que atenderem a todas as exigências constantes deste Edital e seus anexos, inclusive quanto à documentação de habilitação.
- 3.8. Será admitida a participação de sociedades cooperativas, atendidas as condições previstas no art. 16 da Lei n.º 14.133/2021.
- 3.9. Será admitida a participação de consórcios, atendidas as condições previstas no art. 15 da Lei n.º 14.133/2021.
- 3.10. Somente poderão apresentar proposta as empresas legalmente estabelecidas, especializadas no ramo e que satisfaçam às condições deste Edital e seus anexos.
 - 3.10.1. A simples digitação da proposta é a indicação, por parte do proponente, de que inexistem fatos que impeçam a sua participação na presente licitação, eximindo, assim, o Pregoeiro do disposto no art. 337-M do Decreto-Lei n.º 2.848/1940 (Código Penal), aplicado subsidiariamente.
- 3.11. Não poderão disputar esta licitação:
 - 3.11.1. aquele que não atenda às condições deste Edital e seu(s) anexo(s);
 - 3.11.2. pessoa física ou jurídica que se encontre, ao tempo da licitação, impossibilitada de participar da licitação em decorrência de sanção que lhe foi imposta;
 - 3.11.3. aquele que mantenha vínculo de natureza técnica, comercial, econômica, financeira, trabalhista ou civil com dirigente do órgão ou entidade contratante ou com agente público que desempenhe função na licitação ou atue na fiscalização ou na gestão do contrato, ou que deles seja cônjuge, companheiro ou parente em linha reta, colateral ou por afinidade, até o terceiro grau;
 - 3.11.4. empresas controladoras, controladas ou coligadas, nos termos da Lei nº 6.404/1976, concorrendo entre si;



TRIBUNAL REGIONAL DO TRABALHO DA 3ª REGIÃO

Secretaria de Licitações e Contratos

Pregão Eletrônico 11/2026

- 3.11.5. pessoa física ou jurídica que, nos 5 (cinco) anos anteriores à divulgação do edital, tenha sido condenada judicialmente, com trânsito em julgado, por exploração de trabalho infantil, por submissão de trabalhadores a condições análogas às de escravo ou por contratação de adolescentes nos casos vedados pela legislação trabalhista;
- 3.11.6. agente público do órgão ou entidade licitante;
- 3.11.7. Organizações da Sociedade Civil de Interesse Público - OSCIP, atuando nessa condição;
- 3.11.8. Não poderá participar, direta ou indiretamente, da licitação ou da execução do contrato agente público do órgão ou entidade contratante, devendo ser observadas as situações que possam configurar conflito de interesses no exercício ou após o exercício do cargo ou emprego, nos termos da legislação que disciplina a matéria, conforme § 1º do art. 9º da Lei nº 14.133/2021;
- 3.11.9. Que, sendo pessoas jurídicas, não se enquadrem como ME ou EPP, na forma da Lei Complementar n.º 123/2006.
- 3.12. O impedimento de que trata o item 3.11.2 será também aplicado ao licitante que atue em substituição a outra pessoa, física ou jurídica, com o intuito de burlar a efetividade da sanção a ela aplicada, inclusive a sua controladora, controlada ou coligada, desde que devidamente comprovado o ilícito ou a utilização fraudulenta da personalidade jurídica do licitante.
- 3.13. A vedação de que trata o item 3.11.8 estende-se a terceiro que auxilie a condução da contratação na qualidade de integrante de equipe de apoio, profissional especializado ou funcionário ou representante de empresa que preste assessoria técnica.

4. APRESENTAÇÃO DA PROPOSTA

- 4.1. Na presente licitação, a fase de habilitação sucederá as fases de apresentação de propostas e lances e de julgamento.
- 4.2. Os licitantes deverão inserir, exclusivamente por meio do sistema eletrônico, a proposta com o preço, conforme o critério de julgamento adotado neste Edital, até a data e o horário estabelecidos para abertura da sessão pública.
- 4.3. No cadastramento da proposta inicial, o licitante declarará, em campo próprio do sistema, que:
 - 4.3.1. está ciente e concorda com as condições contidas no edital e seus anexos, bem como de que a proposta apresentada compreende a integralidade dos custos para atendimento dos direitos trabalhistas assegurados na Constituição Federal, nas leis trabalhistas, nas normas infralegais, nas convenções coletivas de trabalho e nos termos de ajustamento de conduta vigentes na data de sua entrega em definitivo e



TRIBUNAL REGIONAL DO TRABALHO DA 3ª REGIÃO

Secretaria de Licitações e Contratos

Pregão Eletrônico 11/2026

que cumpre plenamente os requisitos de habilitação definidos no instrumento convocatório;

- 4.3.2. não emprega menor de 18 anos em trabalho noturno, perigoso ou insalubre e não emprega menor de 16 anos, salvo menor, a partir de 14 anos, na condição de aprendiz, nos termos do artigo 7º, XXXIII, da Constituição Federal;
- 4.3.3. não possui empregados executando trabalho degradante ou forçado, observando o disposto nos incisos III e IV do art. 1º e no inciso III do art. 5º da Constituição Federal;
- 4.3.4. cumpre as exigências de reserva de cargos para pessoa com deficiência e para reabilitado da Previdência Social, previstas em lei e em outras normas específicas.
- 4.4. O licitante organizado em cooperativa deverá declarar, ainda, em campo próprio do sistema eletrônico, que cumpre os requisitos estabelecidos no artigo 16 da Lei nº 14.133/2021.
- 4.5. O fornecedor enquadrado como microempresa, empresa de pequeno porte ou sociedade cooperativa deverá declarar, ainda, em campo próprio do sistema eletrônico, que cumpre os requisitos estabelecidos no artigo 3º da Lei Complementar nº 123/2006, estando apto a usufruir do tratamento favorecido estabelecido em seus arts. 42 a 49, observado o disposto nos §§ 1º ao 3º do art. 4º, da Lei n.º 14.133/2021.
- 4.6. A falsidade da declaração de que trata os itens 4.3 ou 4.5 sujeitará o licitante às sanções previstas na Lei nº 14.133/2021, e neste Edital.
- 4.7. Os licitantes poderão retirar ou substituir a proposta até a abertura da sessão pública.
- 4.8. Não haverá ordem de classificação na etapa de apresentação da proposta pelo licitante, o que ocorrerá somente após os procedimentos de abertura da sessão pública e da fase de envio de lances.
- 4.9. Serão disponibilizados para acesso público os documentos que compõem a proposta dos licitantes convocados para apresentação de propostas, após a fase de envio de lances.
- 4.10. Desde que disponibilizada a funcionalidade no sistema, o licitante poderá parametrizar o seu valor final mínimo quando do cadastramento da proposta e obedecerá às seguintes regras:
 - 4.10.1. a aplicação do intervalo mínimo de diferença de valores entre os lances, que incidirá tanto em relação aos lances intermediários quanto em relação ao lance que cobrir a melhor oferta; e
 - 4.10.2. os lances serão de envio automático pelo sistema, respeitado o valor final mínimo, caso estabelecido, e o intervalo de que trata o subitem acima.



TRIBUNAL REGIONAL DO TRABALHO DA 3ª REGIÃO

Secretaria de Licitações e Contratos

Pregão Eletrônico 11/2026

- 4.11. O valor final mínimo parametrizado no sistema poderá ser alterado pelo fornecedor durante a fase de disputa, sendo vedado:
- 4.11.1. valor superior a lance já registrado pelo fornecedor no sistema, quando adotado o critério de julgamento por menor preço.
- 4.12. O valor final mínimo parametrizado na forma do item 4.10 possuirá caráter sigiloso para os demais fornecedores e para o TRT3, podendo ser disponibilizado estrita e permanentemente aos órgãos de controle externo e interno.
- 4.13. Caberá ao licitante interessado em participar da licitação acompanhar as operações no sistema eletrônico durante o processo licitatório e se responsabilizar pelo ônus decorrente da perda de negócios diante da inobservância de mensagens emitidas pela Administração ou de sua desconexão.
- 4.14. O licitante deverá comunicar imediatamente ao provedor do sistema qualquer acontecimento que possa comprometer o sigilo ou a segurança, para imediato bloqueio de acesso.

5. PREENCHIMENTO DA PROPOSTA

- 5.1. O licitante deverá enviar sua proposta assinalando, nos campos próprios, as informações exigidas pelo sistema, observando, para tanto, as especificações do objeto constantes deste Edital.
- 5.2. O licitante deverá consignar, na forma expressa no sistema eletrônico o preço **unitário de cada item**, observados o quantitativo e a unidade de fornecimento do objeto a ser contratado, conforme o Termo de Referência (Anexo I deste Edital).
- 5.2.1. Não serão aceitos quantitativos inferiores ao total previsto para registro.
- 5.3. Todas as especificações do objeto contidas na proposta vinculam o licitante.
- 5.4. Nos valores propostos estarão inclusos todos os custos operacionais, encargos previdenciários, trabalhistas, tributários, comerciais e quaisquer outros que incidam direta ou indiretamente na execução do objeto.
- 5.5. Os preços ofertados, tanto na proposta inicial, quanto na etapa de lances, serão de exclusiva responsabilidade do licitante, não lhe assistindo o direito de pleitear qualquer alteração, sob alegação de erro, omissão ou qualquer outro pretexto.
- 5.6. Se o regime tributário da empresa implicar o recolhimento de tributos em percentuais variáveis, a cotação adequada será a que corresponder à média dos efetivos recolhimentos da empresa nos últimos doze meses.



TRIBUNAL REGIONAL DO TRABALHO DA 3ª REGIÃO

Secretaria de Licitações e Contratos

Pregão Eletrônico 11/2026

- 5.7. Independentemente do percentual de tributo inserido na planilha, no pagamento serão retidos na fonte os percentuais estabelecidos na legislação vigente.
- 5.8. A apresentação das propostas implica obrigatoriedade do cumprimento das disposições nelas contidas, em conformidade com o que dispõe o Termo de Referência (Anexo I deste Edital), assumindo o proponente o compromisso de executar o objeto licitado nos seus termos, bem como de fornecer os materiais, equipamentos, ferramentas e utensílios necessários, em quantidades e qualidades adequadas à perfeita execução contratual, promovendo, quando requerido, sua substituição.
- 5.9. O prazo de validade da proposta não será inferior a 120 (cento e vinte) dias, a contar da data de sua apresentação.

6. ABERTURA DA SESSÃO, CLASSIFICAÇÃO DA PROPOSTA E FORMULAÇÃO DOS LANCES

- 6.1. A abertura da presente licitação dar-se-á automaticamente em sessão pública, por meio de sistema eletrônico, na data, horário e local indicados neste Edital.
 - 6.1.1. A verificação da conformidade da proposta será feita exclusivamente na fase de julgamento, de que trata o item 7 deste Edital, em relação à proposta mais bem classificada.
- 6.2. Os licitantes poderão retirar ou substituir a proposta anteriormente inserida no sistema, até a abertura da sessão pública.
 - 6.2.1. Será desclassificada a proposta que identifique o licitante.
 - 6.2.2. A desclassificação será sempre fundamentada e registrada no sistema, com acompanhamento em tempo real por todos os participantes.
 - 6.2.3. A não desclassificação da proposta não impede o seu julgamento definitivo em sentido contrário, levado a efeito na fase de aceitação.
- 6.3. O sistema ordenará automaticamente as propostas classificadas, sendo que somente estas participarão da fase de lances.
- 6.4. Após o encerramento da etapa de lances, o sistema disponibilizará campo próprio ("chat") para troca de mensagens entre o Pregoeiro e os licitantes.
- 6.5. Iniciada a etapa competitiva, os licitantes deverão encaminhar lances exclusivamente por meio de sistema eletrônico, sendo imediatamente informados do seu recebimento e do valor consignado no registro.
- 6.6. O lance deverá ser ofertado pelo valor unitário do item.
- 6.7. Os licitantes poderão oferecer lances sucessivos, observando o horário fixado para abertura da sessão e as regras estabelecidas no Edital.



TRIBUNAL REGIONAL DO TRABALHO DA 3ª REGIÃO

Secretaria de Licitações e Contratos

Pregão Eletrônico 11/2026

- 6.8. O licitante somente poderá oferecer lance de valor inferior ao último por ele ofertado e registrado pelo sistema.
- 6.9. **O intervalo mínimo de diferença de valores entre os lances**, que incidirá tanto em relação aos lances intermediários quanto em relação à proposta que cobrir a melhor oferta, deverá ser de:
- 6.9.1. Item 1: R\$ 40,00
 - 6.9.2. Item 2: R\$ 30,00
 - 6.9.3. Item 3: R\$ 12,00
 - 6.9.4. Item 4: R\$ 8,00
 - 6.9.5. Item 5: R\$ 18,00
 - 6.9.6. Item 6: R\$ 10,00
 - 6.9.7. Item 7: R\$ 15,00
 - 6.9.8. Item 8: R\$ 100,00
 - 6.9.9. Item 9: R\$ 2,00
 - 6.9.10. Item 10: R\$ 8,00
 - 6.9.11. Item 11: R\$ 15,00
 - 6.9.12. Item 12: R\$ 8,00
 - 6.9.13. Item 13: R\$ 20,00
 - 6.9.14. Item 14: R\$ 45,00
 - 6.9.15. Item 15: R\$ 15,00
 - 6.9.16. Item 16: R\$ 25,00
 - 6.9.17. Item 17: R\$ 45,00
 - 6.9.18. Item 18: R\$ 45,00
 - 6.9.19. Item 19: R\$ 8,00
- 6.10. O licitante poderá, uma única vez, excluir seu último lance ofertado, no intervalo de quinze segundos após o registro no sistema, na hipótese de lance inconsistente ou inexequível.
- 6.11. O Pregoeiro poderá, durante a disputa, como medida excepcional, excluir a proposta ou o lance que possa comprometer, restringir ou frustrar o caráter competitivo do processo licitatório, mediante comunicação eletrônica automática via sistema.
- 6.11.1. Eventual exclusão de proposta do licitante implica a retirada do licitante do certame, sem prejuízo do direito de defesa.
- 6.12. O procedimento seguirá de acordo com o modo de disputa adotado.



TRIBUNAL REGIONAL DO TRABALHO DA 3ª REGIÃO

Secretaria de Licitações e Contratos

Pregão Eletrônico 11/2026

- 6.13. **Será adotado para o envio de lances no pregão eletrônico o modo de disputa “aberto”**, em que os licitantes apresentarão lances públicos e sucessivos, com prorrogações.
- 6.13.1. A etapa de lances da sessão pública terá duração de dez minutos e, após isso, será prorrogada automaticamente pelo sistema quando houver lance ofertado nos últimos dois minutos do período de duração da sessão pública.
- 6.13.2. A prorrogação automática da etapa de lances, de que trata o subitem anterior, será de dois minutos e ocorrerá sucessivamente sempre que houver lances enviados nesse período de prorrogação, inclusive no caso de lances intermediários.
- 6.13.3. Não havendo novos lances na forma estabelecida nos itens anteriores, a sessão pública encerrar-se-á automaticamente, e o sistema ordenará e divulgará os lances conforme a ordem final de classificação.
- 6.13.4. Definida a melhor proposta, se a diferença em relação à proposta classificada em segundo lugar for de pelo menos 5% (cinco por cento), o pregoeiro, auxiliado pela equipe de apoio, poderá admitir o reinício da disputa aberta, para a definição das demais colocações.
- 6.13.5. Após o reinício previsto no item supra, os licitantes serão convocados para apresentar lances intermediários.
- 6.14. Após o término dos prazos estabelecidos nos subitens anteriores, o sistema ordenará e divulgará os lances segundo a ordem crescente de valores.
- 6.15. Não serão aceitos dois ou mais lances de mesmo valor, prevalecendo aquele que for recebido e registrado em primeiro lugar.
- 6.16. Durante o transcurso da sessão pública, os licitantes serão informados, em tempo real, do valor do menor lance registrado, vedada a identificação do licitante.
- 6.17. No caso de desconexão com o Pregoeiro, no decorrer da etapa competitiva do Pregão, o sistema eletrônico poderá permanecer acessível aos licitantes para a recepção dos lances.
- 6.18. Quando a desconexão do sistema eletrônico para o pregoeiro persistir por tempo superior a dez minutos, a sessão pública será suspensa e reiniciada somente após decorridas vinte e quatro horas da comunicação do fato pelo Pregoeiro aos participantes, no sítio eletrônico utilizado para divulgação.
- 6.19. O Pregoeiro poderá suspender a sessão pública do certame, justificando, no “chat”, os motivos da suspensão e informando a data e o horário previstos para a reabertura da sessão.
- 6.20. Caso o licitante não apresente lances, concorrerá com o valor de sua proposta.



TRIBUNAL REGIONAL DO TRABALHO DA 3ª REGIÃO

Secretaria de Licitações e Contratos

Pregão Eletrônico 11/2026

- 6.21. Só poderá haver empate entre propostas iguais (não seguidas de lances), ou entre lances finais da fase fechada do modo de disputa aberto e fechado.
- 6.21.1. Havendo eventual empate entre propostas ou lances, o critério de desempate será aquele previsto no art. 60 da Lei nº 14.133/2021.
- 6.21.2. Persistindo o empate após a aplicação dos critérios referidos no subitem anterior, o desempate ocorrerá por meio de sorteio.
- 6.22. Encerrada a etapa de envio de lances da sessão pública, na hipótese de a proposta do primeiro colocado permanecer acima do preço máximo definido para a contratação, o pregoeiro poderá negociar condições mais vantajosas, após definido o resultado do julgamento.
- 6.22.1. A negociação poderá ser feita com os demais licitantes, segundo a ordem de classificação inicialmente estabelecida, quando o primeiro colocado, mesmo após a negociação, for desclassificado em razão de sua proposta permanecer acima do preço máximo definido pela Administração.
- 6.22.2. A negociação será realizada por meio do sistema, podendo ser acompanhada pelos demais licitantes.
- 6.22.3. O resultado da negociação será divulgado a todos os licitantes e anexado aos autos do processo licitatório.
- 6.22.4. O pregoeiro solicitará ao licitante mais bem classificado que, no prazo de 2 (duas) horas, envie a proposta formatada de acordo com o **Anexo III deste Edital**, adequada ao último lance ofertado após a negociação realizada.
- 6.22.5. É facultado ao pregoeiro prorrogar o prazo estabelecido, por igual período, a partir de solicitação fundamentada feita no chat pelo licitante, antes de findo o prazo.
- 6.22.5.1. A prorrogação poderá ocorrer também de ofício, a critério do Pregoeiro, quando constatado que o prazo estabelecido não é suficiente para o envio dos documentos exigidos no edital para verificação de conformidade da proposta.
- 6.22.6. Na proposta comercial ajustada ao valor do lance deverá constar a especificação completa do objeto contratual, incluindo informações de marca e modelo, evitando-se simplesmente copiar a especificação do Edital. Deverão ser informados, ainda, os dados da empresa e do seu representante legal (e documento de procuração com poderes para participar de licitações e firmar contratos, se o representante não for um dos sócios), bem como os dados da conta bancária da empresa para o oportuno pagamento.
- 6.22.6.1. Ao ajustar os preços ao valor do lance, deverá ser observada a manutenção de 02 (duas) casas decimais no valor unitário do objeto contratual.



TRIBUNAL REGIONAL DO TRABALHO DA 3ª REGIÃO

Secretaria de Licitações e Contratos

Pregão Eletrônico 11/2026

- 6.22.6.2. O valor da proposta final ajustada em hipótese alguma poderá ser superior ao valor arrematado.
- 6.22.6.3. A proposta deverá conter os valores unitários de cada item licitado e valor global correspondente ao quantitativo total previsto para a eventual contratação. A proposta deverá ser acompanhada de catálogos, folders ou prospectos que demonstrem a compatibilidade do produto ofertado com as especificações constantes do Termo de Referência (Anexo I deste Edital).
- 6.22.7. Os materiais ofertados ao TRT3 deverão cumprir todas as exigências de certificação compulsória determinadas pelo INMETRO quando constarem das listas indicadas em normas técnicas expedidas por aquele órgão. Materiais e/ou serviços que se submetam a normas de segurança produzidas pelo INMETRO ou pela ABNT, deverão cumprir todos os requisitos normativos pertinentes, salvo quando houver determinação divergente expressa no Termo de Referência ou em documento emitido pela Fiscalização.
- 6.23. Após a negociação do preço, o Pregoeiro iniciará a fase de aceitação e julgamento da proposta.

7. FASE DE JULGAMENTO

- 7.1. Encerrada a etapa de negociação, o pregoeiro verificará se o licitante provisoriamente classificado em primeiro lugar atende às condições de participação no certame, conforme previsto no art. 14 da Lei nº 14.133/2021, legislação correlata e no item 3.11 do Edital, especialmente quanto à existência de sanção que impeça a participação no certame ou a futura contratação, mediante a consulta aos seguintes cadastros:
- 7.1.1. SICAF;
- 7.1.2. Cadastro Nacional de Empresas Inidôneas e Suspensas - CEIS, mantido pela Controladoria-Geral da União (<https://www.portaltransparencia.gov.br/sancoes/ceis>);
- 7.1.3. Cadastro Nacional de Empresas Punidas – CNEP, mantido pela Controladoria-Geral da União (<https://www.portaltransparencia.gov.br/sancoes/cnep>);
- 7.1.4. Cadastro Nacional de Condenações Cíveis por Ato de Improbidade Administrativa, disponível no portal do CNJ; e
- 7.1.5. Sistema de Inabilitados e Inidôneos do TCU – a existência de registros impeditivos à contratação.
- 7.2. A consulta aos cadastros será realizada em nome da empresa licitante e também de seu sócio majoritário, por força da vedação de que trata o artigo 12 da Lei nº 8.429/1992.



TRIBUNAL REGIONAL DO TRABALHO DA 3ª REGIÃO

Secretaria de Licitações e Contratos

Pregão Eletrônico 11/2026

- 7.3. Caso conste na Consulta de Situação do licitante a existência de Ocorrências Impeditivas Indiretas, o Pregoeiro diligenciará para verificar se houve fraude por parte das empresas apontadas no Relatório de Ocorrências Impeditivas Indiretas.
 - 7.3.1. A tentativa de burla será verificada por meio dos vínculos societários, linhas de fornecimento similares, dentre outros.
 - 7.3.2. O licitante será convocado para manifestação previamente a uma eventual desclassificação.
 - 7.3.3. Constatada a existência de sanção, o licitante será reputado inabilitado, por falta de condição de participação.
- 7.4. Caso o licitante provisoriamente classificado em primeiro lugar tenha se utilizado de algum tratamento favorecido às ME/EPPs, o pregoeiro verificará se faz jus ao benefício, em conformidade com os itens 3.6.1 e 4.5 deste edital.
- 7.5. Verificadas as condições de participação e de utilização do tratamento favorecido, o pregoeiro examinará a proposta classificada em primeiro lugar quanto à adequação ao objeto e à compatibilidade do preço em relação ao máximo estipulado para contratação neste Edital e em seus anexos.
 - 7.5.1. O julgamento da proposta será apurado conforme planilha de formação de preços constante do **Anexo III** deste edital, respeitando-se o(s) limite(s) estabelecido(s) no item 1 do Termo de Referência (Anexo I deste Edital).
- 7.6. Será desclassificada a proposta vencedora que:
 - 7.6.1. contiver vícios insanáveis;
 - 7.6.2. não obedecer às especificações técnicas contidas no Termo de Referência (Anexo I deste Edital);
 - 7.6.3. apresentar preços inexequíveis ou permanecerem acima do preço máximo definido para a contratação;
 - 7.6.4. não tiver sua exequibilidade demonstrada, quando exigido pela Administração;
 - 7.6.5. apresentar desconformidade com quaisquer outras exigências deste Edital ou seus anexos, desde que insanável.
- 7.7. No caso de bens e serviços em geral, é indício de inexequibilidade das propostas valores inferiores a 50% (cinquenta por cento) do valor orçado pela Administração.
 - 7.7.1. A inexequibilidade, na hipótese de que trata o item anterior, só será considerada após diligência do pregoeiro, que comprove:
 - 7.7.1.1. que o custo do licitante ultrapassa o valor da proposta; e



TRIBUNAL REGIONAL DO TRABALHO DA 3ª REGIÃO

Secretaria de Licitações e Contratos

Pregão Eletrônico 11/2026

- 7.7.1.2. inexistirem custos de oportunidade capazes de justificar o vulto da oferta.
- 7.7.2. A critério da Administração, poderá ser realizada diligência com a finalidade de verificação da exequibilidade da proposta, ainda que a mesma possua valor superior a 50% (cinquenta por cento) do estimado para a contratação.
- 7.8. Se houver indícios de inexequibilidade da proposta de preço, ou em caso da necessidade de esclarecimentos complementares, poderão ser efetuadas diligências, para que a empresa comprove a exequibilidade da proposta.
- 7.9. Caso o custo global estimado do objeto licitado tenha sido decomposto em seus respectivos custos unitários por meio de Planilha de Custos e Formação de Preços elaborada pela Administração, o licitante classificado em primeiro lugar será convocado para apresentar Planilha por ele elaborada, com os respectivos valores adequados ao valor final da sua proposta, sob pena de não aceitação da proposta.
- 7.10. Erros no preenchimento da planilha não constituem motivo para a desclassificação da proposta. A planilha poderá ser ajustada pelo fornecedor, no prazo indicado pelo sistema, desde que não haja majoração do preço e que se comprove que este é o bastante para arcar com todos os custos da contratação;
- 7.10.1. O ajuste de que trata este dispositivo se limita a sanar erros ou falhas que não alterem a substância e a validade jurídica das propostas;
- 7.10.1.1. Na hipótese de necessidade de suspensão da sessão pública para a realização de diligências, com vistas ao saneamento de que trata o subitem anterior, o seu reinício somente poderá ocorrer mediante aviso prévio no sistema com, no mínimo, vinte e quatro horas de antecedência, e a ocorrência será registrada em ata.
- 7.10.2. Considera-se erro no preenchimento da planilha passível de correção a indicação de recolhimento de impostos e contribuições na forma do Simples Nacional, quando não cabível esse regime.
- 7.11. No julgamento das propostas, o pregoeiro poderá sanar erros ou falhas que não alterem a sua substância e sua validade jurídica, atribuindo-lhes eficácia para fins de classificação, observado o disposto no art. 55 da Lei nº 9.784, de 29 de janeiro de 1999.
- 7.12. Para fins de análise da proposta quanto ao cumprimento das especificações do objeto, poderá ser colhida a manifestação escrita do setor requisitante do serviço ou da área especializada no objeto.
- 7.13. Para a formação do **CADASTRO RESERVA, nos termos do artigo 18 do Decreto n.º 11.462/2023**, poderão ser registrados tantos fornecedores quantos forem interessados, ao preço do primeiro colocado, na sequência da classificação do certame, ou ao preço da sua proposta original.



TRIBUNAL REGIONAL DO TRABALHO DA 3ª REGIÃO

Secretaria de Licitações e Contratos

Pregão Eletrônico 11/2026

- 7.13.1. Após a habilitação do licitante vencedor, será aberto no “Chat” o prazo de 24 (vinte e quatro) horas para manifestação dos interessados em ter os preços registrados e constar do cadastro de reserva.
- 7.13.2. **A manifestação de interesse de que trata o item acima deverá ser registrada no endereço eletrônico: licitacao@trt3.jus.br e deverá conter as seguintes informações: nome completo da empresa; CNPJ; endereço empresarial; telefone, e-mail, nome do representante legal e o preço que deseja cotar, observando o item 7.16.3.**
- 7.13.3. Para ter o preço registrado e constar do cadastro de reserva, os licitantes interessados deverão reduzir seus preços ao valor da proposta vencedora ou manter sua proposta original. Para fins da ordem de classificação os licitantes com preços iguais ao do adjudicatário antecederão aos que mantiveram o preço da sua proposta original.
- 7.13.4. A habilitação dos fornecedores que comporão o cadastro de reserva será verificada quando houver necessidade de contratação de fornecedor remanescente, nas hipóteses previstas no artigo 18, §3º, do Decreto n.º 11462/2023.
- 7.14. A indicação do lance vencedor, a classificação dos lances apresentados e demais informações relativas à sessão pública do Pregão constarão de ata divulgada no sistema eletrônico.

8. HABILITAÇÃO

- 8.1. Para habilitar-se na presente licitação, o interessado deverá apresentar toda a documentação comprobatória da necessária qualificação no que se refere a:
- 8.1.1. Habilitação jurídica; e
- 8.1.2. Regularidade fiscal, social e trabalhista.
- 8.2. A documentação exigida para fins de habilitação jurídica, fiscal, social e trabalhista e econômico-financeira, poderá ser substituída pelo registro cadastral no SICAF.
- 8.2.1. A licitante deverá apresentar a documentação comprobatória dos requisitos de habilitação constantes dos itens 8.3 a 8.4, caso ela não esteja disponibilizada digitalmente no SICAF.
- 8.3. A **HABILITAÇÃO JURÍDICA** será comprovada mediante a apresentação da seguinte documentação:
- 8.3.1. **Empresário individual:** inscrição no Registro Público de Empresas Mercantis, a cargo da Junta Comercial da respectiva sede;
- 8.3.2. **Microempreendedor Individual - MEI:** Certificado da Condição de Microempreendedor Individual - CCMEI, cuja aceitação ficará



TRIBUNAL REGIONAL DO TRABALHO DA 3ª REGIÃO

Secretaria de Licitações e Contratos

Pregão Eletrônico 11/2026

condicionada à verificação da autenticidade no sítio <https://www.gov.br/empresas-e-negocios/pt-br/empreendedor>.

- 8.3.3. **Sociedade empresária, sociedade limitada unipessoal – SLU ou sociedade identificada como empresa individual de responsabilidade limitada - EIRELI:** inscrição do ato constitutivo, estatuto ou contrato social no Registro Público de Empresas Mercantis, a cargo da Junta Comercial da respectiva sede, acompanhada de documento comprobatório de seus administradores.
 - 8.3.4. **Sociedade empresária estrangeira:** portaria de autorização de funcionamento no Brasil, publicada no Diário Oficial da União e arquivada na Junta Comercial da unidade federativa onde se localizar a filial, agência, sucursal ou estabelecimento, a qual será considerada como sua sede, conforme Instrução Normativa DREI/ME n.º 77/2020.
 - 8.3.5. **Sociedade simples:** inscrição do ato constitutivo no Registro Civil de Pessoas Jurídicas do local de sua sede, acompanhada de documento comprobatório de seus administradores.
 - 8.3.6. **Filial, sucursal ou agência de sociedade simples ou empresária:** inscrição do ato constitutivo da filial, sucursal ou agência da sociedade simples ou empresária, respectivamente, no Registro Civil das Pessoas Jurídicas ou no Registro Público de Empresas Mercantis onde opera, com averbação no Registro onde tem sede a matriz.
 - 8.3.7. **Sociedade cooperativa:** ata de fundação e estatuto social, com a ata da assembleia que o aprovou, devidamente arquivado na Junta Comercial ou inscrito no Registro Civil das Pessoas Jurídicas da respectiva sede, além do registro de que trata o art. 107 da Lei nº 5.764/1971.
- 8.4. A **REGULARIDADE FISCAL, SOCIAL E TRABALHISTA** será comprovada mediante a apresentação dos seguintes documentos:
- 8.4.1. Prova de inscrição no Cadastro Nacional de Pessoas Jurídicas;
 - 8.4.2. Prova de regularidade fiscal perante a Fazenda Nacional, mediante apresentação de certidão expedida conjuntamente pela Secretaria da Receita Federal do Brasil (RFB) e pela Procuradoria-Geral da Fazenda Nacional (PGFN), referente a todos os créditos tributários federais e à Dívida Ativa da União (DAU) por elas administrados, inclusive aqueles relativos à Seguridade Social, nos termos da Portaria Conjunta nº 1.751/2014, do Secretário da Receita Federal do Brasil e da Procuradora-Geral da Fazenda Nacional;
 - 8.4.3. Prova de regularidade com o Fundo de Garantia do Tempo de Serviço (FGTS); e
 - 8.4.4. Prova de inexistência de débitos inadimplidos perante a Justiça do Trabalho, mediante a apresentação de certidão negativa ou positiva com



TRIBUNAL REGIONAL DO TRABALHO DA 3ª REGIÃO

Secretaria de Licitações e Contratos

Pregão Eletrônico 11/2026

efeito de negativa, nos termos do Título VII-A da Consolidação das Leis do Trabalho, aprovada pelo Decreto-Lei nº 5.452/1943.

- 8.5. Caso admitida a participação de cooperativas, será exigida a seguinte documentação complementar:
 - 8.5.1. A comprovação do capital social proporcional ao número de cooperados necessários à prestação do serviço;
 - 8.5.2. O registro previsto na Lei n. 5.764/1971, art. 107; e
 - 8.5.3. Os seguintes documentos para a comprovação da regularidade jurídica da cooperativa: a) ata de fundação; b) estatuto social com a ata da assembleia que o aprovou.
- 8.6. Os documentos exigidos para fins de habilitação poderão ser substituídos por registro cadastral emitido por órgão ou entidade pública, desde que o registro tenha sido feito em obediência ao disposto na Lei nº 14.133/2021.
- 8.7. Será verificado se o licitante apresentou declaração de que atende aos requisitos de habilitação, e o declarante responderá pela veracidade das informações prestadas, na forma da lei (art. 63, I, da Lei nº 14.133/2021).
- 8.8. Será verificado se o licitante apresentou no sistema, sob pena de inabilitação, a declaração de que cumpre as exigências de reserva de cargos para pessoa com deficiência e para reabilitado da Previdência Social, previstas em lei e em outras normas específicas.
- 8.9. O licitante deverá apresentar, sob pena de desclassificação, declaração de que suas propostas econômicas compreendem a integralidade dos custos para atendimento dos direitos trabalhistas assegurados na Constituição Federal, nas leis trabalhistas, nas normas infralegais, nas convenções coletivas de trabalho e nos termos de ajustamento de conduta vigentes na data de entrega das propostas.
- 8.10. Somente haverá a necessidade de comprovação do preenchimento de requisitos mediante apresentação dos documentos originais não-digitais quando houver dúvida em relação à integridade do documento digital ou quando a lei expressamente o exigir, correndo a partir da solicitação o prazo de até 03 (três) dias úteis para o envio físico.
 - 8.10.1. O endereço para o envio oportuno dos documentos, ou seja, quando solicitado pelo Pregoeiro, é: Rua Desembargador Drumond, 41, 4º andar, Serra - Belo Horizonte/MG - CEP 30.220-030, telefone (31) 3228-7145. Documentos enviados sem a solicitação do Pregoeiro ou por meio distinto daquele solicitado serão desconsiderados e descartados.
- 8.11. A habilitação será verificada por meio do SICAF, nos documentos por ele abrangidos.
- 8.12. É de responsabilidade do licitante conferir a exatidão dos seus dados cadastrais no SICAF e mantê-los atualizados junto aos órgãos responsáveis pela informação, devendo proceder, imediatamente, à correção ou à



TRIBUNAL REGIONAL DO TRABALHO DA 3ª REGIÃO

Secretaria de Licitações e Contratos

Pregão Eletrônico 11/2026

alteração dos registros tão logo identifique incorreção ou aqueles se tornem desatualizados.

- 8.12.1. A não observância do disposto no item anterior poderá ensejar sua inabilitação.
- 8.13. A verificação pelo pregoeiro, em sítios eletrônicos oficiais de órgãos e entidades emissores de certidões constitui meio legal de prova, para fins de habilitação.
 - 8.13.1. Os documentos exigidos para habilitação que não estejam contemplados no SICAF ao tempo da consulta pela Administração, deverão ser enviados por meio do sistema, em formato digital, no prazo de até 02 (duas) horas, prorrogável por igual período, contado da solicitação do pregoeiro.
- 8.14. A verificação no SICAF ou a exigência dos documentos nele não contidos somente será feita em relação ao licitante vencedor.
 - 8.14.1. Os documentos relativos à regularidade fiscal somente serão exigidos, em qualquer caso, em momento posterior ao julgamento das propostas, e apenas do licitante mais bem classificado.
- 8.15. Encerrado o prazo para envio da documentação de que trata o item 8.13.1, poderá ser admitida, mediante decisão fundamentada do Pregoeiro/Agente de Contratação, a apresentação de novos documentos de habilitação ou a complementação de informações acerca dos documentos já apresentados pelos licitantes, em até 02 (duas) horas, para:
 - 8.15.1. a aferição das condições de habilitação do licitante, desde que decorrentes de fatos existentes à época da abertura do certame;
 - 8.15.2. atualização de documentos cuja validade tenha expirado após a data de recebimento das propostas;
 - 8.15.3. suprimento da ausência de documento de cunho declaratório emitido unilateralmente pelo licitante;
 - 8.15.4. suprimento da ausência de certidão e/ou documento de cunho declaratório expedido por órgão ou entidade cujos atos gozem de presunção de veracidade e fé pública.
- 8.16. Findo o prazo assinalado sem o envio da nova documentação, restará preclusa essa oportunidade conferida ao licitante, implicando sua inabilitação.
- 8.17. Na análise dos documentos de habilitação, a comissão de contratação poderá sanar erros ou falhas, que não alterem a substância dos documentos e sua validade jurídica, mediante decisão fundamentada, registrada em ata e acessível a todos, atribuindo-lhes eficácia para fins de habilitação e classificação.



TRIBUNAL REGIONAL DO TRABALHO DA 3ª REGIÃO

Secretaria de Licitações e Contratos

Pregão Eletrônico 11/2026

- 8.17.1. Na hipótese de necessidade de suspensão da sessão pública para a realização de diligências, com vistas ao saneamento de que trata o subitem anterior, o seu reinício somente poderá ocorrer mediante aviso prévio no sistema com, no mínimo, vinte e quatro horas de antecedência, e a ocorrência será registrada em ata.
- 8.18. Na hipótese de o licitante não atender às exigências para habilitação, o pregoeiro examinará a proposta subsequente e assim sucessivamente, na ordem de classificação, até a apuração de uma proposta que atenda ao presente edital, observado o prazo disposto no subitem 8.13.1.
- 8.19. Somente serão disponibilizados para acesso público os documentos de habilitação do licitante cuja proposta atenda ao edital de licitação, após concluídos os procedimentos de que trata o subitem anterior.
- 8.20. A comprovação de regularidade fiscal e trabalhista das microempresas e das empresas de pequeno porte somente será exigida para efeito de contratação, e não como condição para participação na licitação (art. 4º do Decreto nº 8.538/2015).
- 8.20.1. As microempresas e as empresas de pequeno porte, se não tiverem a regularidade fiscal e trabalhista, deverão providenciar a regularização da documentação no prazo de 05 (cinco) dias úteis, a contar da divulgação do resultado da fase de habilitação. Esse prazo é prorrogável, mediante pedido da licitante, por igual período, a critério da Administração.
- 8.21. Os documentos exigidos neste edital deverão estar válidos no momento em que forem solicitados pelo Pregoeiro (a qualquer momento durante toda a realização do Pregão até a assinatura do respectivo contrato), salvo no caso das exceções previstas na Lei Complementar n.º 123/2006 e no Decreto n.º 8.538/2015.
- 8.22. Será fixada em 90 (noventa) dias, a partir de sua expedição, a validade dos documentos públicos que não trouxerem esta informação evidenciada.
- 8.23. **Não serão aceitos** “protocolos de entrega” ou “solicitação de documento” em substituição aos documentos requeridos no presente Edital e/ou seus anexos.
- 8.24. O licitante provisoriamente vencedor em um item, que estiver concorrendo em outro item, ficará obrigado a comprovar os requisitos de habilitação cumulativamente, isto é, somando as exigências do item em que venceu às do item em que estiver concorrendo, e assim sucessivamente, sob pena de inabilitação, além da aplicação das sanções cabíveis.
- 8.24.1. Não havendo a comprovação cumulativa dos requisitos de habilitação, a inabilitação recairá sobre o(s) item(ns) de menor(es) valor(es) cuja retirada(s) seja(m) suficiente(s) para a habilitação do licitante nos remanescentes.



TRIBUNAL REGIONAL DO TRABALHO DA 3ª REGIÃO

Secretaria de Licitações e Contratos

Pregão Eletrônico 11/2026

8.25. Constatado que a licitante detentora da melhor proposta válida atende às exigências habilitatórias fixadas neste Edital, a licitante será declarada vencedora.

9. IMPUGNAÇÃO AO EDITAL, PEDIDO DE ESCLARECIMENTOS E INTERPOSIÇÃO DE RECURSOS

9.1. **Até 03 (três) dias úteis** antes da data fixada para a abertura do certame, qualquer pessoa poderá impugnar o ato convocatório por irregularidade na aplicação da Lei nº. 14.133/2021, exclusivamente por meio eletrônico, no endereço indicado no edital.

9.1.1. A resposta à impugnação será divulgada no endereço indicado no edital no prazo de **até 03 (três) dias úteis**, contados da data de recebimento da impugnação, limitado ao último dia útil anterior à data da abertura do certame.

9.1.2. Acolhida a petição contra o ato convocatório, será designada nova data para a realização do certame.

9.2. Os pedidos de esclarecimento referentes ao processo licitatório deverão ser protocolados **até 03 (três) dias úteis** anteriores à data fixada para abertura do certame, exclusivamente por meio do endereço eletrônico indicado no edital.

9.2.1. A resposta ao pedido de esclarecimento será divulgada no endereço indicado no edital no prazo de **até 03 (três) dias úteis**, contados da data do recebimento do pedido, limitado ao último dia útil anterior à data da abertura do certame.

9.2.2. As respostas aos pedidos de esclarecimento serão divulgadas no sistema e vincularão os participantes e a administração.

9.3. As impugnações e pedidos de esclarecimentos não suspendem os prazos previstos no certame.

9.3.1. A concessão de efeito suspensivo à impugnação é medida excepcional e deverá ser motivada pelo agente de contratação, nos autos do processo de licitação.

9.4. A interposição de recurso referente ao julgamento das propostas, à habilitação ou inabilitação de licitantes, à anulação ou revogação da licitação, observará o disposto no art. 165 da Lei nº 14.133/2021.

9.5. O prazo recursal é de **3 (três) dias úteis**, contados da data de intimação ou de lavratura da ata.

9.6. Quando o recurso apresentado impugnar o julgamento das propostas ou o ato de habilitação ou inabilitação do licitante:

9.6.1. qualquer licitante poderá, durante o prazo concedido na sessão pública, não inferior a 10 minutos, de forma imediata após o término do



TRIBUNAL REGIONAL DO TRABALHO DA 3ª REGIÃO

Secretaria de Licitações e Contratos

Pregão Eletrônico 11/2026

juízo das propostas e do ato de habilitação ou inabilitação, em campo próprio do sistema, manifestar sua intenção de recorrer, sob pena de preclusão, ficando a autoridade superior autorizada a adjudicar o objeto ao licitante declarado vencedor.

- 9.6.2. as razões do recurso deverão ser apresentadas em momento único, em campo próprio no sistema, no prazo de três dias úteis, contados a partir da data de intimação ou de lavratura da ata de habilitação ou inabilitação.
- 9.6.3. o prazo para apresentação de contrarrazões ao recurso pelos demais licitantes será de 3 (três) dias úteis, contados da data da intimação pessoal ou da divulgação da interposição do recurso, assegurada a vista imediata dos elementos indispensáveis à defesa de seus interesses.
- 9.7. Os recursos deverão ser encaminhados em campo próprio do sistema.
- 9.8. O recurso será dirigido à autoridade que tiver editado o ato ou proferido a decisão recorrida, a qual poderá reconsiderar sua decisão no prazo de 3 (três) dias úteis, ou, nesse mesmo prazo, encaminhar recurso para a autoridade superior, a qual deverá proferir sua decisão no prazo de 10 (dez) dias úteis, contado do recebimento dos autos.
- 9.9. Os recursos interpostos fora do prazo não serão conhecidos.
- 9.10. O recurso e o pedido de reconsideração terão efeito suspensivo do ato ou da decisão recorrida até que sobrevenha decisão final da autoridade competente.
- 9.11. O acolhimento do recurso invalida tão somente os atos insuscetíveis de aproveitamento.
- 9.12. Para a formulação das razões e contrarrazões recursais, havendo solicitação nesse sentido, será assegurada aos licitantes interessados, além dos documentos constantes do sistema, vista imediata dos autos do processo.
- 9.13. Encerradas as fases de julgamento e habilitação, e exauridos os recursos administrativos, o processo licitatório será encaminhado à autoridade superior para adjudicar o objeto e homologar o procedimento, observado o disposto no art. 71 da Lei nº 14.133/2021.

10. PRAZOS E CONDIÇÕES PARA ASSINATURA DA ATA DE REGISTRO DE PREÇOS E RECEBIMENTO DA NOTA DE EMPENHO

- 10.1. Depois de homologado o resultado desta licitação, o TRT3 encaminhará ao proponente vencedor a Ata de Registro de Preços para assinatura, a qual deverá ser devolvida ao Tribunal, no endereço que este indicar, devidamente assinada pelo representante legalmente habilitado, com carimbo da empresa em que conste o respectivo CNPJ, no prazo máximo de **05 (cinco) dias**



TRIBUNAL REGIONAL DO TRABALHO DA 3ª REGIÃO

Secretaria de Licitações e Contratos

Pregão Eletrônico 11/2026

- úteis**, a contar do recebimento, sob pena de decair o direito à contratação, sem prejuízo das sanções previstas na Lei nº. 14.133/2021.
- 10.1.1. Havendo interesse da Administração, a Ata de Registro de Preços poderá ser encaminhada por meio eletrônico, a ser indicado pelo Tribunal.
- 10.1.2. O prazo de convocação de que trata o item 10.1 poderá ser prorrogado 1 (uma) vez, por igual período, mediante solicitação da parte durante seu transcurso, devidamente justificada, e desde que o motivo apresentado seja aceito pela Administração.
- 10.1.3. Ao assinar a Ata de Registro de Preços, a CONTRATADA se obriga a fornecer os bens e/ou serviços a ela adjudicados, conforme especificações, quantitativos e condições contidas neste edital e seus anexos.
- 10.2. Por ocasião de eventual contratação dos itens cujos preços estão registrados, o Tribunal encaminhará ao fornecedor a nota de empenho para assinatura.
- 10.3. Quando o proponente vencedor não apresentar situação regular das condições de habilitação no ato da assinatura do acordo administrativo ou da Ata de Registro de Preços ou recusar-se a assiná-los no prazo e nas condições estabelecidas, é facultado ao TRT3 convocar os licitantes remanescentes do cadastro de reserva, na ordem de classificação, para fazê-lo, após comprovados os requisitos habilitatórios e realizada a negociação, em igual prazo, nos termos do art. 20 do Decreto nº.11.462/2023, sem prejuízo das sanções cabíveis.
- 10.4. ÓRGÃO NÃO PARTICIPANTE** - A Ata de Registro de Preços, durante sua vigência, somente poderá ser utilizada por órgãos da Justiça do Trabalho que não tenham participado do certame licitatório, observando-se que não poderá exceder, por órgão, a 50% (cinquenta por cento) da quantidade registrada (art. 86, § 4º, Lei n.º 14.133/2021). O quantitativo decorrente das adesões às Atas de Registro de Preços não poderá exceder, na totalidade, ao dobro do quantitativo registrado do órgão gerenciador e órgãos participantes, independentemente do número de órgãos não participantes que aderirem (art. 86, § 5º, Lei n.º 14.133/2021).
- 10.4.1. Para a utilização da Ata de Registro de Preços o órgão não participante deverá observar os requisitos contidos no art. 31 do Decreto nº. 11.462/2023.
- 10.5. Para assinatura de contrato que envolva desembolso de recursos públicos ou para emissão de nota de empenho (nos casos em que for dispensada a elaboração de instrumento contratual), será exigida a Certidão de Regularidade perante o CADIN (Cadastro Informativo de Créditos não Quitados do Setor Público Federal).



TRIBUNAL REGIONAL DO TRABALHO DA 3ª REGIÃO

Secretaria de Licitações e Contratos

Pregão Eletrônico 11/2026

- 10.5.1. Constatada a existência de registro da licitante vencedora no CADIN, a Administração procederá à sua notificação para apresentação de defesa ou quitação do débito, o que deverá ser realizado no prazo máximo de 10 (dez) dias úteis, podendo ser prorrogado, a critério da Administração, mediante solicitação fundamentada.
- 10.5.1.1. Demonstrada a regularização da licitante vencedora perante o CADIN, o contrato será celebrado e/ou a nota de empenho emitida.
- 10.5.1.2. A manutenção do débito para com órgãos e entidades federais constituirá fato impeditivo para a formalização da contratação, hipótese em que a Administração procederá à convocação dos licitantes remanescentes, com aplicação, por analogia, do disposto nos §§ 2º e 4º do art. 90 da Lei nº 14.133/2021.

11. VIGÊNCIA DA ATA DE REGISTRO DE PREÇOS

- 11.1. A vigência da Ata de Registro de Preço proveniente deste Pregão será de 1 (um) ano, contado do primeiro dia útil subsequente à data de divulgação no Portal Nacional de Contratações Públicas (PNCP), podendo ser prorrogada por igual período, nos termos do art. 22 do Decreto nº. 11.462/2023.
- 11.1.1. A prorrogação do prazo de vigência da ata implica a renovação dos quantitativos registrados, desde que comprovado o preço vantajoso.
- 11.2. Os preços registrados poderão ser alterados ou atualizados, obedecidas as disposições contidas na alínea “d” do inciso II do caput do artigo 124 da Lei nº 14.133/2021 e nos artigos 25 a 27 do Decreto nº 11.462/2023.
- 11.3. O cancelamento do registro ocorrerá nas hipóteses previstas nos artigos 28 e art. 29 do Decreto nº 11.462/2023, assegurados o contraditório e a ampla defesa.

12. REAJUSTE CONTRATUAL

- 12.1. Os preços inicialmente contratados poderão ser reajustados, a pedido da CONTRATADA, observado o interregno mínimo de 1 (um) ano, com data-base vinculada à data do orçamento estimado, 28/01/2026, nos termos do art. 25, § 7º, da Lei n. 14.133/2021, limitado o reajuste à variação do Índice Nacional de Preços ao Consumidor Amplo -IPCA, publicado pelo Instituto Brasileiro de Geografia e Estatística – IBGE ou de outro índice que passe a substituí-lo, o que for mais favorável ao CONTRATANTE, sem prejuízo da necessária negociação pelo gestor com vistas à obtenção de condição mais vantajosa.
- 12.2. Os custos com parcelas que, na época da licitação, eram plenamente previsíveis, porque próprios do objeto, ainda que não discriminados no edital e seus anexos, não ensejarão a renegociação da contratação com a



TRIBUNAL REGIONAL DO TRABALHO DA 3ª REGIÃO

Secretaria de Licitações e Contratos

Pregão Eletrônico 11/2026

Administração, conforme entendimento esposado pelo Conselho Superior da Justiça do Trabalho (CSJT) no processo CSJT-PP-10554-13.2016.5.90.0000.

13. CONDIÇÕES DE EXECUÇÃO DO OBJETO

- 13.1. É de inteira responsabilidade dos licitantes a observação das especificações do objeto contratual, constantes do edital e seus anexos, de forma a serem atendidas integralmente.
- 13.2. Se, quando da realização do objeto contratual, ficar constatado o não atendimento às especificações, a CONTRATADA fica obrigada a substituí-lo ou refazê-lo de maneira a atender ao Edital.
- 13.3. Os bens ou insumos entregues ao órgão adjudicante deverão ser novos, devidamente embalados e em perfeitas condições de armazenamento e uso, sob pena de recusa ao recebimento.
- 13.4. A execução do objeto contratual deverá ser feita no Centro de Logística Integrada do Tribunal Regional da 3ª Região (MG), situado à Avenida Três, nº 311, Parque Norte, Linha Verde - Saída 16, Vespasiano/MG, CEP 33.200-000, mediante prévio agendamento de, no mínimo, 24 (vinte e quatro) horas, através dos e-mails operacao.patrimoni@simaslog.com.br e/ou coordenacao.patrimonio@simaslog.com.br.
- 13.5. As entregas referentes ao(s) órgão(s) participante(s) serão feitas no(s) seguinte(s) endereço(s):
 - 13.5.1. Tribunal Regional do Trabalho da 10ª Região (DF/TO) – SGAN 916, lotes A 2/3 - Asa Norte 70.790-161 - Brasília - DF - Edifício da Escola Judicial - Divisão de Patrimônio - (61) 3348-1860 / 3348-1844 / 3348-1830 / 33481841 - patrimonio@trt10.jus.br.
 - 13.5.2. Tribunal Regional do Trabalho da 4ª Região (RS) - Seção de Bens Permanentes - Rua Sérgio Jungblut Dieterich, nº 1010 – Depósito 8 - Porto Alegre - RS - CEP 91.060-410.
- 13.6. A contagem do prazo para realização do objeto contratual será iniciada do recebimento da nota de empenho por meio eletrônico (e-mail) pela CONTRATADA.
- 13.7. A CONTRATADA deverá observar todos os prazos e condições de execução do objeto contratual estabelecidos no Termo de Referência.

14. RECEBIMENTO DO OBJETO

- 14.1. Os **recebimentos provisório e definitivo** serão realizados conforme regras estabelecidas no Termo de Referência (Anexo I deste Edital).



TRIBUNAL REGIONAL DO TRABALHO DA 3ª REGIÃO

Secretaria de Licitações e Contratos

Pregão Eletrônico 11/2026

- 14.2. No(s) órgão(s) participante(s), os recebimentos provisório e definitivo serão realizados em consonância com as regras estabelecidas neste edital e seus anexos, sendo os respectivos responsáveis oportunamente indicados.

15. FISCALIZAÇÃO E GERENCIAMENTO

- 15.1. Os responsáveis pelo gerenciamento e fiscalização da contratação estão indicados no Termo de Referência (Anexo I deste Edital).
- 15.2. No(s) órgão(s) participante(s), o gerenciamento e a fiscalização das próprias contratações serão realizados em consonância com as regras estabelecidas neste edital e seus anexos, sendo os respectivos responsáveis oportunamente indicados.
- 15.3. O exercício da fiscalização pelo CONTRATANTE não exclui nem reduz a responsabilidade da CONTRATADA, inclusive perante terceiros, por qualquer irregularidade, ainda que resultante de imperfeições técnicas, vícios redibitórios, ou emprego de material inadequado ou de qualidade inferior, e, na ocorrência desta, não implica corresponsabilidade da Administração ou de seus agentes e prepostos, de conformidade com o art. 120 da Lei n.º 14.133 de 2021.

16. OBRIGAÇÕES DO ADJUDICANTE / CONTRATANTE:

- 16.1. As obrigações da Contratante são as estabelecidas no Termo de Referência (Anexo I deste Edital).

17. OBRIGAÇÕES DA ADJUDICATÁRIA / CONTRATADA

- 17.1. As obrigações da Contratada são as estabelecidas no Termo de Referência (Anexo I deste Edital).

18. PAGAMENTO

- 18.1. As regras acerca do pagamento são as estabelecidas no Termo de Referência (Anexo I deste Edital).

19. SANÇÕES

- 19.1. Comete infração administrativa, nos termos da lei, o licitante que, com dolo ou culpa:
- 19.1.1. deixar de entregar a documentação exigida para o certame ou não entregar qualquer documento que tenha sido solicitado pelo (a) pregoeiro (a) durante o certame;



TRIBUNAL REGIONAL DO TRABALHO DA 3ª REGIÃO

Secretaria de Licitações e Contratos

Pregão Eletrônico 11/2026

- 19.1.2. salvo em decorrência de fato superveniente devidamente justificado, não manter a proposta em especial quando:
 - 19.1.2.1. não enviar a proposta adequada ao último lance ofertado ou após a negociação;
 - 19.1.2.2. recusar-se a enviar o detalhamento da proposta quando exigível;
 - 19.1.2.3. pedir para ser desclassificado quando encerrada a etapa competitiva;
 - 19.1.2.4. deixar de apresentar amostra;
 - 19.1.2.5. apresentar proposta ou amostra em desacordo com as especificações do edital.
 - 19.1.3. não celebrar o contrato ou não entregar a documentação exigida para a contratação, quando convocado dentro do prazo de validade de sua proposta;
 - 19.1.3.1. recusar-se, sem justificativa, a assinar o contrato ou a ata de registro de preço, ou a aceitar ou retirar o instrumento equivalente no prazo estabelecido pela Administração.
 - 19.1.4. apresentar declaração ou documentação falsa exigida para o certame ou prestar declaração falsa durante a licitação;
 - 19.1.5. fraudar a licitação;
 - 19.1.6. comportar-se de modo inidôneo ou cometer fraude de qualquer natureza, em especial quando:
 - 19.1.6.1. agir em conluio ou em desconformidade com a lei;
 - 19.1.6.2. induzir deliberadamente a erro no julgamento;
 - 19.1.6.3. apresentar amostra falsificada ou deteriorada.
 - 19.1.7. praticar atos ilícitos com vistas a frustrar os objetivos da licitação;
 - 19.1.8. praticar ato lesivo previsto no art. 5º da Lei n.º 12.846/2013.
- 19.2. Com fulcro na Lei nº 14.133/2021, a Administração poderá, garantida a prévia defesa, aplicar aos licitantes e/ou adjudicatários as seguintes sanções, sem prejuízo das responsabilidades civil e criminal:
- 19.2.1. multa;
 - 19.2.2. impedimento de licitar e contratar e
 - 19.2.3. declaração de inidoneidade para licitar ou contratar, enquanto perdurarem os motivos determinantes da punição ou até que seja promovida sua reabilitação perante a própria autoridade que aplicou a penalidade.
- 19.3. Na aplicação das sanções serão considerados:



TRIBUNAL REGIONAL DO TRABALHO DA 3ª REGIÃO

Secretaria de Licitações e Contratos

Pregão Eletrônico 11/2026

- 19.3.1. a natureza e a gravidade da infração cometida;
 - 19.3.2. as peculiaridades do caso concreto;
 - 19.3.3. as circunstâncias agravantes ou atenuantes;
 - 19.3.4. os danos que dela provierem para a Administração Pública;
 - 19.3.5. a implantação ou o aperfeiçoamento de programa de integridade, conforme normas e orientações dos órgãos de controle.
- 19.4. A multa será recolhida em percentual de 0,5% a 30% incidente sobre o valor estimado da contratação, recolhida no prazo máximo de 5 (cinco) dias úteis, a contar da comunicação oficial.
- 19.4.1. Para as infrações previstas nos itens 19.1.1, 19.1.2 e 19.1.3, a multa será de 0,5% a 15% do valor estimado da contratação.
 - 19.4.2. Para as infrações previstas nos itens 19.1.4, 19.1.5, 19.1.6, 19.1.7 e 19.1.8, a multa será de 15% a 30% do valor estimado da contratação.
- 19.5. As sanções de advertência, impedimento de licitar e contratar e declaração de inidoneidade para licitar ou contratar poderão ser aplicadas, cumulativamente ou não, à penalidade de multa.
- 19.6. Na aplicação da sanção de multa será facultada a defesa do interessado no prazo de 15 (quinze) dias úteis, contado da data de sua intimação.
- 19.7. A sanção de impedimento de licitar e contratar será aplicada ao responsável em decorrência das infrações administrativas relacionadas nos itens 19.1.1, 19.1.2 e 19.1.3, quando não se justificar a imposição de penalidade mais grave, e impedirá o responsável de licitar e contratar no âmbito da Administração Pública direta e indireta do ente federativo a qual pertencer o TRT3, pelo prazo máximo de 3 (três) anos.
- 19.8. Poderá ser aplicada ao responsável a sanção de declaração de inidoneidade para licitar ou contratar, em decorrência da prática das infrações dispostas nos itens 19.1.4, 19.1.5, 19.1.6, 19.1.7 e 19.1.8, bem como pelas infrações administrativas previstas nos itens 19.1.1, 19.1.2 e 19.1.3 que justifiquem a imposição de penalidade mais grave que a sanção de impedimento de licitar e contratar, cuja duração observará o prazo previsto no art. 156, §5º, da Lei n.º 14.133/2021.
- 19.9. A apuração de responsabilidade relacionada às sanções de impedimento de licitar e contratar e de declaração de inidoneidade para licitar ou contratar demandará a instauração de processo de responsabilização a ser conduzido por comissão composta por 2 (dois) ou mais servidores estáveis, que avaliará fatos e circunstâncias conhecidos e intimará o licitante ou o adjudicatário para, no prazo de 15 (quinze) dias úteis, contado da data de sua intimação, apresentar defesa escrita e especificar as provas que pretenda produzir.



TRIBUNAL REGIONAL DO TRABALHO DA 3ª REGIÃO

Secretaria de Licitações e Contratos

Pregão Eletrônico 11/2026

- 19.10. Caberá recurso no prazo de 15 (quinze) dias úteis da aplicação das sanções de advertência, multa e impedimento de licitar e contratar, contado da data da intimação, o qual será dirigido à autoridade que tiver proferido a decisão recorrida, que, se não a reconsiderar no prazo de 5 (cinco) dias úteis, encaminhará o recurso com sua motivação à autoridade superior, que deverá proferir sua decisão no prazo máximo de 20 (vinte) dias úteis, contado do recebimento dos autos.
- 19.11. Caberá a apresentação de pedido de reconsideração da aplicação da sanção de declaração de inidoneidade para licitar ou contratar no prazo de 15 (quinze) dias úteis, contado da data da intimação, e decidido no prazo máximo de 20 (vinte) dias úteis, contado do seu recebimento.
- 19.12. O recurso e o pedido de reconsideração terão efeito suspensivo do ato ou da decisão recorrida até que sobrevenha decisão final da autoridade competente.
- 19.13. A aplicação das sanções previstas neste edital não exclui, em hipótese alguma, a obrigação de reparação integral dos danos causados.
- 19.14. Para a garantia da ampla defesa e contraditório dos licitantes, as notificações serão enviadas eletronicamente para os endereços de e-mail informados na proposta comercial, bem como os cadastrados pela empresa no SICAF.
- 19.14.1. Os endereços de e-mail informados na proposta comercial e/ou cadastrados no SICAF serão considerados de uso contínuo da empresa, não cabendo alegação de desconhecimento das comunicações a eles comprovadamente enviadas.
- 19.15. As demais sanções relativas à execução contratual estão dispostas no item 11 do Termo de Referência (Anexo I deste Edital).

20. DOS CRITÉRIOS DE SUSTENTABILIDADE

- 20.1. Ficará a cargo do gestor e do fiscal do contrato supervisionar o cumprimento, pela CONTRATADA, dos requisitos de sustentabilidade estabelecidos neste edital.
- 20.2. A Contratada deverá observar fielmente as obrigações de sustentabilidade indicadas no Termo de Referência (Anexo I deste Edital).

21. DISPOSIÇÕES GERAIS

- 21.1. A autoridade superior poderá revogar o procedimento licitatório por motivo de conveniência e oportunidade, e deverá anular por ilegalidade insanável, de ofício ou por provocação de terceiros, assegurada a prévia manifestação dos interessados.
- 21.2. Será divulgada ata da sessão pública no sistema eletrônico.



TRIBUNAL REGIONAL DO TRABALHO DA 3ª REGIÃO

Secretaria de Licitações e Contratos

Pregão Eletrônico 11/2026

- 21.3. Não havendo expediente ou ocorrendo qualquer fato superveniente que impeça a realização do certame na data marcada, a sessão será automaticamente transferida para o primeiro dia útil subsequente, no mesmo horário anteriormente estabelecido, desde que não haja comunicação em contrário, pelo Pregoeiro.
- 21.4. Em qualquer fase do processo de licitação, sempre que houver discrepância entre os valores unitários e totais, prevalecerão os unitários; e, havendo discordância entre os valores em algarismos e por extenso, prevalecerão os descritos por extenso.
- 21.5. Todas as referências de tempo no Edital, no aviso e durante a sessão pública observarão o horário de Brasília - DF.
- 21.6. A homologação do resultado desta licitação não implicará direito à contratação.
- 21.7. As normas disciplinadoras da licitação serão sempre interpretadas em favor da ampliação da disputa entre os interessados, desde que não comprometam o interesse da Administração, o princípio da isonomia, a finalidade e a segurança da contratação.
- 21.8. Os licitantes assumem todos os custos de preparação e apresentação de suas propostas e a Administração não será, em nenhum caso, responsável por esses custos, independentemente da condução ou do resultado do processo licitatório.
- 21.9. Na contagem dos prazos estabelecidos neste Edital e seus Anexos, excluir-se-á o dia do início e incluir-se-á o do vencimento. Só se iniciam e vencem os prazos em dias de expediente na Administração.
- 21.10. O desatendimento de exigências formais não essenciais não importará o afastamento do licitante, desde que seja possível o aproveitamento do ato, observados os princípios da isonomia e do interesse público.
- 21.11. Em caso de divergência entre disposições deste Edital e de seus anexos ou demais peças que compõem o processo, prevalecerá as deste Edital.
- 21.12. O tratamento dos dados pessoais coletados em decorrência do presente Edital está em conformidade com a Lei nº 13.709/2018 (Lei Geral de Proteção de Dados – LGPD).
- 21.12.1. Especialmente em relação à proteção e às finalidades de utilização, o tratamento desses dados prescinde do consentimento do titular, inclusive para eventual compartilhamento, e terão sua publicidade de acordo com as exigências legais.”.
- 21.13. Para fins judiciais, fica eleito o Foro da Justiça Federal em Belo Horizonte.
- 21.14. São partes integrantes e inseparáveis do presente edital:



TRIBUNAL REGIONAL DO TRABALHO DA 3ª REGIÃO

Secretaria de Licitações e Contratos

Pregão Eletrônico 11/2026

- 21.14.1. ANEXO I – TERMO DE REFERÊNCIA
- 21.14.2. ANEXO II – ESTUDO TÉCNICO PRELIMINAR
- 21.14.3. ANEXO III – MODELO DE PROPOSTA DE PREÇOS
- 21.14.4. ANEXO IV - MINUTA DA ATA DE REGISTRO DE PREÇOS
- 21.14.5. ANEXO VI - MODELO DE TERMO DE DECLARAÇÃO DA EQUIPE DE GESTÃO E FISCALIZAÇÃO DA CONTRATAÇÃO

Belo Horizonte, 22 de abril de 2026.

Ana Rita Gonçalves Lara
Secretária de Licitações e Contratos

ANALISADO E APROVADO PELA
ASSESSORIA JURÍDICA
Portaria GP 05/2026



TRIBUNAL REGIONAL DO TRABALHO DA 3ª REGIÃO

Secretaria de Licitações e Contratos

Pregão Eletrônico 11/2026

ANEXO I DO EDITAL - TERMO DE REFERÊNCIA

PREGÃO ELETRÔNICO – FORNECIMENTO – REGISTRO DE PREÇOS

1. CONDIÇÕES GERAIS DA CONTRATAÇÃO

- Aquisição de bens permanentes, nos termos da tabela abaixo, conforme condições e exigências estabelecidas neste Instrumento.

ITEM	ESPECIFICAÇÃO	CATMAT	UNIDADE DE MEDIDA	QTDE A REGISTRAR	VALOR UNITÁRIO ESTIMADO	VALOR TOTAL DO ITEM
TRT 3ª REGIÃO (MG) - EXCLUSIVO PARA MICRO EMPRESA E EMPRESA DE PEQUENO PORTE						
1	<p>AIR FRYER / FRITADEIRA ELÉTRICA 12 Litros</p> <ul style="list-style-type: none">- Função 2 em 1: Fritadeira air fryer e forno (assadeira)- Voltagem: 110V ou Bivolt- Potência mínima: 2000 W- Capacidade mínima: 12 litros- Cor: Preto- Controle de temperatura- Porta com visor interno amplo- Iluminação interna- Dimensões mínimas do Produto sem embalagem: Altura: 38 cm, Largura: 31 cm, Profundidade: 35 cm (considerando o puxador)- 2 bandejas antiaderentes assadeiras perfuradas- 1 bandeja coletora de gordura- Manual de Instruções <p>Modelo de referência: Air Fryer Mondial Forno Oven AFON-12L-FB, preta, 12L, 110V ou similar, equivalente ou de melhor qualidade.</p> <p>Foto ilustrativa:</p> 	449478	PEÇA	3	R\$ 764,45	R\$ 2.293,35



TRIBUNAL REGIONAL DO TRABALHO DA 3ª REGIÃO

Secretaria de Licitações e Contratos

Pregão Eletrônico 11/2026

TRT 3ª REGIÃO (MG) - EXCLUSIVO PARA MICRO EMPRESA E EMPRESA DE PEQUENO PORTE					
	<p>COOKTOP DE INDUÇÃO DE EMBUTIR</p> <ul style="list-style-type: none">- 2 bocas- Voltagem: 220V;- Cooktop de indução;- Cor: Preto- Potência mínima (W): Total : 3.000.- Mesa de vitrocerâmica (ou vitrocerâmica)- Aquecimento eletromagnético- Timer- Pannel touch- Níveis de potência: mínimo de 8- Dimensões mínimas do Produto sem embalagem: Altura: 5,5 cms, Largura: 28,5 cms, Profundidade: 51 cms.- Manual de Instruções <p>- Modelo de referência: Cooktop 2 bocas de indução Electrolux Efficient 2 em 1 com Powerboost (IE3LP), 220V ou similar, equivalente ou de melhor qualidade.</p> <p>Foto <u>ilustrativa</u>:</p>				
2	 	307589	PEÇA	3	R\$ 950,80 R\$ 2.852,40



TRIBUNAL REGIONAL DO TRABALHO DA 3ª REGIÃO

Secretaria de Licitações e Contratos

Pregão Eletrônico 11/2026

TRT 3ª REGIÃO (MG) - EXCLUSIVO PARA MICRO EMPRESA E EMPRESA DE PEQUENO PORTE					
	<p>CAFETEIRA ELÉTRICA</p> <ul style="list-style-type: none">- Jarra em inox- Voltagem: 127V ou Bivolt- Capacidade mínima de 30 xícaras (cafés/cafezinhos)- Placa ou base de aquecimento para manter o café aquecido após o preparo- Possuir sistema corta pingo- Filtro permanente e porta filtro removível- Possuir indicador do nível de água- Manual de Instruções <p>Modelo de referência: Cafeteira Philco PCF40C Inox ou similar, equivalente ou de melhor qualidade.</p> <p>Foto ilustrativa:</p> 				
3		481301	PEÇA	3	R\$ 254,87
					R\$ 764,61



TRIBUNAL REGIONAL DO TRABALHO DA 3ª REGIÃO

Secretaria de Licitações e Contratos

Pregão Eletrônico 11/2026

TRT 3ª REGIÃO (MG) - EXCLUSIVO PARA MICRO EMPRESA E EMPRESA DE PEQUENO PORTE						
4	<p>CHALEIRA ELÉTRICA</p> <ul style="list-style-type: none">- Inox- Voltagem: 127V ou Bivolt- Capacidade mínima de 1,8L- Desligamento automático- Possuir luz indicadora de funcionamento- Manual de Instruções <p>- <u>Não</u> são aceitos modelos "genéricos", importados, sem marca e produtos não produzidos no Brasil. (Justificativa para essa especificação presente no item 1.10 deste termo de referência).</p> <p>Modelo de referência: Chaleira Elétrica EEK10 com 1200W de Potência, 1,8 Litros na Cor Inox Electrolux, equivalente ou de melhor qualidade.</p> <p>Foto <u>ilustrativa</u>:</p> 	602232	PEÇA	13	RS 149,88	RS 1.948,44



TRIBUNAL REGIONAL DO TRABALHO DA 3ª REGIÃO

Secretaria de Licitações e Contratos

Pregão Eletrônico 11/2026

TRT 3ª REGIÃO (MG) - EXCLUSIVO PARA MICRO EMPRESA E EMPRESA DE PEQUENO PORTE						
5	<p>SANDUICHEIRA ELÉTRICA (GRILL)</p> <ul style="list-style-type: none">- Voltagem: 127v ou Bivolt- Formato quadrado- Potência mínima: 1000W- Chapas internas com revestimento antiaderente- Possuir alça com toque frio, que pode ser manuseada mesmo com a sanduicheira ligada- Cor: Preta- Dimensões mínimas do Produto sem embalagem: Altura: 5,9 cms, Largura: 25,0 cms, Profundidade: 22,0 cms.- Manual de Instruções <p>Modelo de referência: Sanduicheira Inox Multiuso Oster Modelo OSAN500-127 ou similar, equivalente ou de melhor qualidade.</p> <p>Foto <u>ilustrativa</u>:</p> 	317762	PEÇA	13	R\$ 362,50	R\$ 4.712,50



TRIBUNAL REGIONAL DO TRABALHO DA 3ª REGIÃO

Secretaria de Licitações e Contratos

Pregão Eletrônico 11/2026

TRT 3ª REGIÃO (MG) - EXCLUSIVO PARA MICRO EMPRESA E EMPRESA DE PEQUENO PORTE					
	<p>LIQUIDIFICADOR</p> <ul style="list-style-type: none">- Voltagem: 127v ou Bivolt- Capacidade mínima de 3 litros- Potência mínima: 1400W- Tampa medidora com no mínimo 100ml- Dimensões mínimas do Produto sem embalagem: Altura: 42,0 cms, Largura: 19,0 cms, Profundidade: 19,0 cms.- Mínimo de 12 velocidades- Cor da base: Preto- Manual de Instruções <p>Modelo de referência: Liquidificador Oster 1400 Full, preto, 3,2L, 127V, modelo OLIQ610-127</p> <p>Foto <u>ilustrativa</u>:</p>				
6		611587	PEÇA	13	R\$ 199,90 R\$ 2.598,70



TRIBUNAL REGIONAL DO TRABALHO DA 3ª REGIÃO

Secretaria de Licitações e Contratos

Pregão Eletrônico 11/2026

TRT 3ª REGIÃO (MG) - EXCLUSIVO PARA MICRO EMPRESA E EMPRESA DE PEQUENO PORTE						
7	<p>EXTRATOR DE SUCO (APARELHO DE EXTRAÇÃO DE SUCO)</p> <ul style="list-style-type: none">- Voltagem: 127v ou bivolt- Capacidade mínima: 1 litro- Potência: entre 250W e 300W- Material do corpo: inox- Cor da base: Preto- Possuir dupla rotação: girar automaticamente nos dois sentidos para facilitar a extração do suco- Vir com peneira- Dimensões mínimas do Produto sem embalagem: Altura: 26,8 cms, Largura: 19,3 cms, Profundidade: 18,8 cms.- Manual de Instruções <p>Modelo de referência: Extrator de Sucos Mondial Turbo Premium, preto/inox, 250W, bivolt (modelo: E-10) ou similar, equivalente ou de melhor qualidade.</p> <p>Foto <u>ilustrativa</u>:</p> 	402198	PEÇA	8	R\$ 279,90	R\$ 2.239,20



TRIBUNAL REGIONAL DO TRABALHO DA 3ª REGIÃO

Secretaria de Licitações e Contratos

Pregão Eletrônico 11/2026

TRT 3ª REGIÃO (MG) - EXCLUSIVO PARA MICRO EMPRESA E EMPRESA DE PEQUENO PORTE						
8	<p>PISTA REFRIGERADA ELÉTRICA DE EMBUTIR</p> <ul style="list-style-type: none">- Em inox- Controle de temperatura ajustável- Elétrica com voltagem 220V- De embutir- Deve ser lisa- Tamanho máximo da pista: 1100 x 620 mm (comprimento x largura)- Aço inoxidável; <p>Modelo de referência: Pista Refrigerada Cozil, modelo PVRC3-00, 220V ou similar, equivalente ou de melhor qualidade.</p> <p>Foto <u>ilustrativa</u>:</p> 	613443	PEÇA	2	R\$ 9.843,25	R\$ 19.686,50
TRT 3ª REGIÃO (MG) - EXCLUSIVO PARA MICRO EMPRESA E EMPRESA DE PEQUENO PORTE						
9	<p>FILTRO DE LINHA COM 5 TOMADAS</p> <ul style="list-style-type: none">- 5 tomadas- Tomadas e Plugs de acordo com o padrão NBR14136;- Certificação do INMETRO;- Conexão de entrada - cabo PP com plugue 2P+T 10A;- Tamanho mínimo do cabo: mínimo 2 metros e máximo 3 metros. O tamanho do cabo deve estar especificado nas características e proposta do produto.	464972	PEÇA	300	R\$ 33,00	R\$ 9.900,00



TRIBUNAL REGIONAL DO TRABALHO DA 3ª REGIÃO

Secretaria de Licitações e Contratos

Pregão Eletrônico 11/2026

	<ul style="list-style-type: none"> - Conexão de saída - 5 tomadas 2P + T 10A; - Deve possuir fusível de proteção de 10A; - Deve possuir chave liga-desliga; - Deve possuir LED indicador de funcionamento; - Bivolt. Deve suportar no mínimo potências de 1270W @ 127V / 2200W @ 220V; - Cor: preta <p>Modelo de referência: Protetor de linha 5 tomadas bivolt preto 6m NT 7203 Force-line ou similar, equivalente ou de melhor qualidade.</p> <p>Foto ilustrativa:</p> 				
TRT 3ª REGIÃO (MG) - EXCLUSIVO PARA MICRO EMPRESA E EMPRESA DE PEQUENO PORTE					
10	<p>SUPOORTE ARTICULADO DE PAREDE PARA TV DE 26 A 65 POLEGADAS:</p> <ul style="list-style-type: none"> - Possuir padrão de fixação VESA: 200x200, 200x300, 300x200, 300x300, 400x200, 400x300, 400x400 mm (HxV) - Funções de: Avanço / Recuo da tela - Giro horizontal: Até 90° (Limitado ao tamanho da tela da TV) - Material: Aço Carbono 	607933	PEÇA	33	<p>R\$ 146,50</p> <p>R\$ 4.834,50</p>



TRIBUNAL REGIONAL DO TRABALHO DA 3ª REGIÃO

Secretaria de Licitações e Contratos

Pregão Eletrônico 11/2026

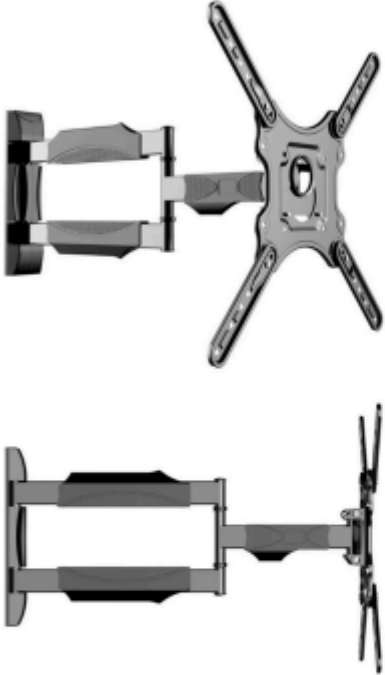
	<p>- Acabamento: Tratamento Anti-Corrosão e pintura Epóxi Eletrostática.</p> <p>- Modelo de Referência: Marca: Aquário. Modelo: SAV-4403 ou similar, equivalente ou de melhor qualidade.</p> <p>Foto ilustrativa:</p> 					
TRT 3ª REGIÃO (MG) - EXCLUSIVO PARA MICRO EMPRESA E EMPRESA DE PEQUENO PORTE						
11	<p>SUPORE DE TETO PARA TV DE 55 POLEGADAS</p> <p>- Possuir padrão de fixação VESA: 200x200, 200x300, 300x200, 300x300, 400x200, 400x300, 400x400 mm (HxV)</p> <p>- Possuir giro horizontal</p> <p>- Permitir inclinação</p> <p>- Material: Aço Carbono</p> <p>- Acabamento: Tratamento Anti-Corrosão e pintura Epóxi Eletrostática.</p>	462011	PEÇA	33	R\$ 269,90	R\$ 8.906,70



TRIBUNAL REGIONAL DO TRABALHO DA 3ª REGIÃO
Secretaria de Licitações e Contratos

Pregão Eletrônico 11/2026

<p>- Modelo de Referência: Marca: Aquário. Modelo: SAV-6000 ou similar, equivalente ou de melhor qualidade.</p> <p>Foto ilustrativa:</p>  <p>A fotografia ilustra um suporte de teto para televisão. O suporte é preto, com uma haste vertical centralizada que se conecta a um braço horizontal. Este braço possui duas travessas laterais que permitem a fixação de uma televisão. A parte superior do suporte tem um design que facilita a instalação no teto. Abaixo, uma imagem menor mostra o suporte instalado no teto de um ambiente, sustentando uma televisão que exibe uma imagem de uma mulher em um cenário natural.</p>					
--	--	--	--	--	--



TRIBUNAL REGIONAL DO TRABALHO DA 3ª REGIÃO

Secretaria de Licitações e Contratos

Pregão Eletrônico 11/2026

TRT 3ª REGIÃO (MG) - EXCLUSIVO PARA MICRO EMPRESA E EMPRESA DE PEQUENO PORTE					
	<p>SUPORTES PARA NOTEBOOKS</p> <ul style="list-style-type: none">- Produzido em alumínio ou aço carbono- Acomoda todos os modelos de Tablet e Notebook de até 17" (polegadas)- Cor preta ou prateada com pintura eletrostática- Ajustável no ângulo- Ajustável na altura. O notebook deve poder elevar-se da superfície (mesa), e não apenas inclinar.- Medidas mínimas: Comprimento: 25cm x Largura: 22cm- Admite-se variações dimensionais de até 5 cm- Antiderrapante <p>- Modelo de Referência: Suporte Ergonômico para Notebook em Alumínio, Base Giratória 360°, Modelo: LS150, Marca: Ergo ou similar, equivalente ou de melhor qualidade.</p> <p>Foto ilustrativa:</p>				
12		602089	PEÇA	32	R\$ 156,59 R\$ 5.010,88
TRT 3ª REGIÃO (MG) - EXCLUSIVO PARA MICRO EMPRESA E EMPRESA DE PEQUENO PORTE					
	<p>TELEFONES IP</p> <p>- Mínimo 2 portas gigabit (10/100/1000);</p>	618994	PEÇA	210	R\$ 379,45 R\$ 79.684,50



TRIBUNAL REGIONAL DO TRABALHO DA 3ª REGIÃO

Secretaria de Licitações e Contratos

Pregão Eletrônico 11/2026

13	<p>- Tela LCD com luz de fundo; - Fonte de alimentação DC 5V. A compatibilidade POE não dispensa a obrigatoriedade do fornecimento da fonte de alimentação; - Histórico de chamadas com no mínimo 100 registros; - Suporte Viva-voz; - Idioma de interface: Português; - Recurso de Chamadas: Espera, Transferência, desvio de chamada, captura de chamada.</p> <p>Modelo de referência: FANVIL X1SG ou similar, equivalente ou de melhor qualidade.</p> <p>Foto ilustrativa:</p> 					
TRT 3ª REGIÃO (MG) - EXCLUSIVO PARA MICRO EMPRESA E EMPRESA DE PEQUENO PORTE						
14	<p>TELEVISOR 55 POLEGADAS</p> <ul style="list-style-type: none">- Smart TV- Voltagem: 127 V ou bivolt- Mínimo de 55" polegadas- Display: LED, DLED, OLED, MiniLED, MicroLED ou QLED- Resolução: 4K- Mínimo de 2 entradas HDMI 2.0- Possuir de 1 entrada USB- Bluetooth- Conexão Wi-fi- Entrada LAN (cabo de rede)- Furação para utilização em suporte tipo VESA- Loja de aplicativos. <p>- Modelo de referência: Smart Tv Samsung Led 55</p>	471011	PEÇA	33	R\$ 2.370,00	R\$ 78.210,00



TRIBUNAL REGIONAL DO TRABALHO DA 3ª REGIÃO

Secretaria de Licitações e Contratos

Pregão Eletrônico 11/2026



<p>Lh55befh4ggxzd Led Crystal Processor 4k Uhd Tizen ou similar, equivalente ou de melhor qualidade.</p> <p>Foto ilustrativa:</p>					
TRT 3ª REGIÃO (MG) - EXCLUSIVO PARA MICRO EMPRESA E EMPRESA DE PEQUENO PORTE					
<p>VENTILADORES DE PAREDE</p> <ul style="list-style-type: none"> - Diâmetro de 60 cms. - Voltagem: 127v ou Bivolt - Grade Metálica - 3 pás - Cor: Preto - Potência mínima: 200W - Aparelho oscilante para ser instalado exclusivamente na parede. - Sem luminária <p>Modelo de referência: Ventilador de Parede Oscilante 60 cm New Ventisol Preto Bivolt ou similar, equivalente ou de melhor qualidade.</p>	470674	PEÇA	8	R\$ 318,25	R\$ 2.546,00



TRIBUNAL REGIONAL DO TRABALHO DA 3ª REGIÃO

Secretaria de Licitações e Contratos

Pregão Eletrônico 11/2026

	<p>Foto ilustrativa:</p> 				
<p>TRT 3ª REGIÃO (MG) - EXCLUSIVO PARA MICRO EMPRESA E EMPRESA DE PEQUENO PORTE</p>					
16	<p>VENTILADORES DE TETO</p> <ul style="list-style-type: none">- Voltagem: Bivolt- Diâmetro de 60 cms- Grade Metálica- 3 pás- Cor: Preto- Potência mínima (W): 160- 3 velocidades- Aparelho oscilante para ser instalado exclusivamente no teto.- Sem luminária <p>Modelo de referência: Ventilador De Teto Venti-Delta Premium 360 Preto 60cm Bivolt ou similar, equivalente ou de melhor qualidade.</p> <p>Foto ilustrativa:</p> 	453302	PEÇA	9	R\$ 532,97 R\$ 4.796,73

VALOR TOTAL REGISTRADO PARA O TRT DA 3ª REGIÃO - MINAS GERAIS	R\$ 230.985,01
--	-----------------------



TRIBUNAL REGIONAL DO TRABALHO DA 3ª REGIÃO

Secretaria de Licitações e Contratos

Pregão Eletrônico 11/2026

TRT 10ª REGIÃO (DF / TO) - EXCLUSIVO PARA MICRO EMPRESA E EMPRESA DE PEQUENO PORTE						
17	<p>TELEVISOR 55 POLEGADAS</p> <ul style="list-style-type: none"> - Smart TV - Voltagem: BIVOLT - Mínimo de 55" polegadas - Display: LED, DLED, OLED, MiniLED, MicroLED ou QLED - Resolução: 4K - Mínimo de 2 entradas HDMI 2.0 - Possuir de 1 entrada USB - Bluetooth - Conexão Wi-fi - Entrada LAN (cabo de rede) - Furação para utilização em suporte tipo VESA - Loja de aplicativos. <p>- Modelo de referência: Smart Tv Samsung Led 55 Lh55befh4ggxzd Led Crystal Processor 4k Uhd Tizen ou similar, equivalente ou de melhor qualidade.</p> <p>LOCAL DE ENTREGA: SGAN 916, lotes A 2/3 - Asa Norte 70.790-161 - Brasília - DF Edifício da Escola Judicial Tribunal Regional do Trabalho da 10ª Região Divisão de Patrimônio (61) 3348-1860 / 3348-1844 / 3348-1830 / 33481841 patrimonio@trt10.jus.br</p> <p>Foto ilustrativa:</p>	471011	PEÇA	30	R\$ 2.370,00	R\$ 71.100,00

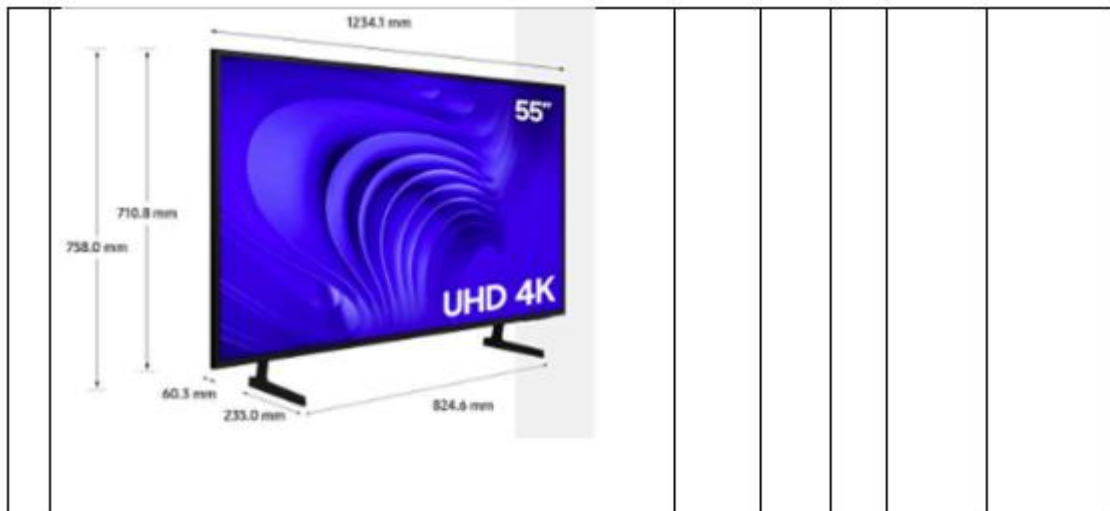

VALOR TOTAL REGISTRADO PARA O TRT DA 10ª REGIÃO - DF / TO	R\$ 71.100,00
--	----------------------



TRIBUNAL REGIONAL DO TRABALHO DA 3ª REGIÃO

Secretaria de Licitações e Contratos

Pregão Eletrônico 11/2026

TRT 4ª REGIÃO (RS) - EXCLUSIVO PARA MICRO EMPRESA E EMPRESA DE PEQUENO PORTE						
18	TELEVISOR 55 POLEGADAS - Smart TV - Voltagem: 127 V ou bivolt - Mínimo de 55" polegadas - Display: LED, DLED, OLED, MiniLED, MicroLED ou QLED - Resolução: 4K - Mínimo de 2 entradas HDMI 2.0 - Possuir de 1 entrada USB - Bluetooth - Conexão Wi-fi - Entrada LAN (cabo de rede) - Furação para utilização em suporte tipo VESA - Loja de aplicativos. - Modelo de referência: Smart Tv Samsung Led 55 Lh55befh4ggxzd Led Crystal Processor 4k Uhd Tizen ou similar, equivalente ou de melhor qualidade. LOCAL DE ENTREGA: Seção de Bens Permanentes Rua: Sérgio Jungblut Dieterich, nº 1010 – Depósito 8. Porto Alegre - RS - CEP 91.060-410.	471011	PEÇA	15	R\$ 2.370,00	R\$ 35.550,00

(51) 3255-7054 / (51) 99686-0124 sbp@trt4.jus.br Foto ilustrativa: 					
--	--	--	--	--	--



TRIBUNAL REGIONAL DO TRABALHO DA 3ª REGIÃO

Secretaria de Licitações e Contratos

Pregão Eletrônico 11/2026

TRT 4ª REGIÃO (RS) - EXCLUSIVO PARA MICRO EMPRESA E EMPRESA DE PEQUENO PORTE						
19	<p>SUPOORTE ARTICULADO DE PAREDE PARA TV DE 26 A 65 POLEGADAS:</p> <ul style="list-style-type: none">- Possuir padrão de fixação VESA: 200x200, 200x300, 300x200, 300x300, 400x200, 400x300, 400x400 mm (HxV)- Funções de: Avanço / Recuo da tela- Giro horizontal: Até 90º (Limitado ao tamanho da tela da TV)- Material: Aço Carbono- Acabamento: Tratamento Anti-Corrosão e pintura Epóxi Eletrostática. <p>- Modelo de Referência: Marca: Aquário. Modelo: SAV-4403 ou similar, equivalente ou de melhor qualidade.</p> <p>LOCAL DE ENTREGA: Seção de Bens Permanentes Rua: Sérgio Jungblut Dieterich, nº 1010 – Depósito 8. Porto Alegre - RS - CEP 91.060-410. (51) 3255-7054 / (51) 99686-0124 sbp@trt4.jus.br</p>	607933	PEÇA	15	R\$ 146,50	R\$ 2.197,50

19	<p>Foto ilustrativa:</p> 					
----	---	--	--	--	--	--

VALOR TOTAL REGISTRADO PARA O TRT DA 4ª REGIÃO – RIO GRANDE DO SUL	R\$ 37.747,50
---	----------------------



TRIBUNAL REGIONAL DO TRABALHO DA 3ª REGIÃO

Secretaria de Licitações e Contratos

Pregão Eletrônico 11/2026

- 1.1 Os números de CATMAT acima descritos são apenas referências dos produtos especificados, podendo não ser exatamente o objeto pretendido em todas as suas características listadas acima, pela impossibilidade de se encontrar, em muitos casos, o objeto idêntico no Comprasnet
- 1.2 O objeto desta contratação não se enquadra como bem de luxo, conforme Decreto n. 10.818/2021, amoldando-se à categoria de bem comum, nos termos do art. 6º, inc. XIII, da Lei n. 14.133/2021.
- 1.3 Observou-se, na pesquisa de preços, o art. 23, § 1º da Lei 14.133/2021.
- 1.4.1.4A SML realizou pesquisa de preços de contratações públicas e em sítios eletrônicos. Os preços do item 8 (Pista refrigerada elétrica) foram obtidos de orçamentos de empresas que trabalham e fabricam o equipamento. Não foram encontrados preços em sítios eletrônicos para o produto que o Tribunal necessita, nas medidas, modelo e especificações. Os valores das pistas refrigeradas que atendem ao desejado somente são recebidos das empresas a partir de pedido de orçamento. Nas pesquisas públicas, foi encontrado apenas um item que não atende ao tamanho necessário, maior que o desejado, especificado pela engenharia do TRT-MG que fez o projeto para embutir o equipamento sob medida em bancada.
- 1.5 Não foram utilizados preços de sítios eletrônicos com valores para pagamento em pix ou boleto. Utilizamos sempre os preços à vista, sem pix. Quando não está presente o preço à vista sem a opção de pix, utilizamos o valor parcelado do produto no cartão. Uma vez que se trata de compra via licitação, pedido através de nota de empenho e pagamento através de transferência bancária após o recebimento definitivo do produto, não há um preço específico nos sítios eletrônicos para a modalidade aqui tratada. Portanto, buscamos utilizar em cada caso o preço mais próximo do real, sendo que o Tribunal não paga à vista no ato do pedido, mas também não paga parcelado, sendo o pagamento realizado à vista após o prazo legal do efetivo fornecimento. A pesquisa de preços tem o objetivo de fornecer o preço referencial mais próximo do real, sendo, portanto, o



TRIBUNAL REGIONAL DO TRABALHO DA 3ª REGIÃO

Secretaria de Licitações e Contratos

Pregão Eletrônico 11/2026

valor encontrado para servir de base na licitação. De forma prática, a variação de preço à vista ou parcelado pouco influi na média ou mediana dos preços obtidos.

1.6 A pesquisa de preços está discriminada em documento anexo a este Termo de Referência.

1.7 Calculou-se o coeficiente de variação dos orçamentos coletados, a fim de avaliar o grau de dispersão dos dados em torno da medida de centralidade (média). Em itens onde o coeficiente de variação foi igual ou inferior a 25%, o preço estimado utilizado foi a média dos orçamentos válidos, e, nos itens onde o coeficiente de variação foi superior a 25%, o preço estimado utilizado seria a mediana dos valores.

1.8 Os itens 1,3,4,5,6,7, 9,10,11,12 tiveram os valores adotados correspondentes à mediana dos preços obtidos e os demais itens tiveram variação de preços menores que 25% e, portanto, foram adotados os valores correspondentes à média dos preços.

1.9 As marcas de referência dos itens se justificam por apresentarem ótimo desempenho, características desejáveis, compatibilidade com outros equipamentos e instalações elétricas e funcionais do TRT-MG e alguns itens por serem produtos já utilizados no Tribunal. Acrescenta-se que as marcas e modelos indicados para serem utilizados no novo espaço de convivência dos Desembargadores são os mais indicados em relação às medidas, materiais e adequações ao projeto desenvolvido pela Secretaria de Engenharia do Tribunal.

1.10 Acrescentamos nas especificações do item 4, Chaleira elétrica, que “Não são aceitos modelos “genéricos”, importados, sem marca e produtos não produzidos no Brasil.”, pois notadamente este é um item com grande histórico de estrago em pouco tempo quando de marcas genéricas. Os servidores do Tribunal que compartilham as copas deste Regional têm que comprar 2 ou 3 chaleiras em média pois são produtos que não têm grande durabilidade. Esta troca constante



TRIBUNAL REGIONAL DO TRABALHO DA 3ª REGIÃO

Secretaria de Licitações e Contratos

Pregão Eletrônico 11/2026

compromete o trabalho dos servidores que ficam um tempo sem o produto até receber outro e a administração, envolvendo muitos setores têm que demandar novos itens via ata de registro de preços, trazendo mais custo financeiro que se adquirir produtos mais duráveis. Na fase de pesquisa de preços encontramos esses produtos similares “genéricos” ao custo entre R\$ 45,00 e R\$ 49,90, muito distante da mediana de R\$ 149,88, o que demonstra a diferença de qualidade em relação à produtos de marcas mais conhecidas no mercado brasileiro.

1.11 A Ata de Registro de Preços terá vigência de 1 ano (art. 84, Lei 14.133/2021), e poderá ser prorrogada, por igual período, desde que comprovado o preço vantajoso. A renovação da vigência de 1 ano propiciará a redução de custos e despesas com a realização de outros procedimentos licitatórios para aquisições dos bens ora licitados, atendendo-se, portanto, aos princípios da economicidade, celeridade e eficiência.

1.11.1 Conforme justificado nos Estudos Técnicos Preliminares, no caso de prorrogação do prazo de vigência da ata de registro de preços, atendidas as condições previstas no art. 84 da Lei n. 14.133/2021, as quantidades registradas serão renovadas.

1.12 De modo a possibilitar preços mais próximos possíveis do real e minimizar eventual fracasso na licitação em razão dos valores das ofertas, deixou-se de considerar os valores de fretes obtidos em pesquisas pelos sítios eletrônicos. Embora seja recomendado que se some os valores do envio/frete, notou-se que os valores de envio para 1 unidade dos itens pesquisados torna o preço irreal, chegando a 100% do valor do item, uma vez que o Tribunal fará a compra de diversos itens por pedido.

1.13 Sugere-se a adoção e formação do Cadastro de Reserva para aqueles licitantes que aceitarem cotar os bens com preços iguais aos dos licitantes vencedores na sequência da classificação do certame. O referido Cadastro facilita a contratação na eventual impossibilidade da adjudicatária em fornecer o bem licitado (Gestão de Riscos).



TRIBUNAL REGIONAL DO TRABALHO DA 3ª REGIÃO

Secretaria de Licitações e Contratos

Pregão Eletrônico 11/2026

- 1.14 Somente será possível a participação tardia/adesão de órgãos da Justiça do Trabalho a qualquer das Atas de Registro de Preços resultantes desta licitação.
- 1.15 No âmbito do TRT3, a divulgação da intenção de registro de preços é realizada pela Secretaria de Licitações e Contratos, antes da elaboração do edital e após aprovação da licitação pela autoridade competente deste Tribunal. Portanto, a divulgação da intenção de registro de preços será realizada oportunamente, em cumprimento à determinação legal.
- 1.16 Os Documentos de formalização de demanda dos TRT's da 4ª e 10ª região, itens 17, 18 e 19, com os quantitativos desejados foram juntados no PROAD desta licitação. Os valores unitários dos itens seguem aqueles que foram estimados pelo TRT da 3ª região, conforme previsto na compra compartilhada nacional.

2. FUNDAMENTAÇÃO

O objetivo deste procedimento licitatório é atender às demandas de setores internos do Tribunal, anexadas ao processo, manter o estoque virtual de bens permanentes em níveis adequados, de forma a suprir as necessidades deste Regional, para o perfeito e pleno funcionamento de suas unidades em todo o Estado de Minas Gerais, em conformidade com os objetivos contidos no seu Planejamento Estratégico 2021-2026 e com a Lei nº 14.133, de 1º de abril de 2021 e o Decreto nº 11.462, de 31 de março de 2023.

A adoção do Sistema de Registro de Preços (SRP) possibilita a aquisição parcelada dos bens (art. 40 § 2º e § 3º da lei nº 14.133).

Uma das atribuições desejáveis dos setores administrativos do TRT-MG é prever situações que podem elevar ou diminuir a demanda, mesmo que não consiga ser 100% assertivo, uma vez que as demandas e os consumos são variáveis por diversos motivos. Sendo assim, para esta proposição, a Secretaria de Material e Logística levou em consideração a eventual instalação das varas do trabalho em novo edifício em BH, o que possivelmente aumentará a demanda dos



TRIBUNAL REGIONAL DO TRABALHO DA 3ª REGIÃO

Secretaria de Licitações e Contratos

Pregão Eletrônico 11/2026

itens presentes neste termo de referência.

Abaixo seguem as demandas de cada item realizadas por setores do TRT-MG acrescidas por demandas que se desenham nos próximos meses, pela experiência da Secretaria de Material e Logística:

- Para os itens 1 a 3: Atendemos à solicitação do projeto elaborado da Secretaria de Engenharia do Tribunal para o novo espaço de convivência dos Desembargadores, sendo 1 unidade solicitada e mais 2 unidades de reserva técnica para eventuais reposições, uma vez que são itens elétricos com histórico de trocas e por se tratar de registro de preço, que permite que os itens sejam solicitados mediante necessidade, sem comprometer o orçamento do Tribunal e sem gerar custo de estocagem desnecessária.
- Para os itens 4, 5, 6 e 7: Além da demanda recebida do Setor de Engenharia, para as instalações do novo espaço de convivência dos Desembargadores e reserva técnica detalhada acima, a pedido da SEGEST, acrescentamos, item 4: 10 chaleiras elétricas, item 5: 10 sanduicheiras elétricas, item 6: 10 liquidificadores, item 7: 5 extratores de suco.
- Para o item 8, Pista refrigerada, dada a natureza específica do item e que não tem e por se tratar de produto que o Tribunal não possui em outras unidades e tampouco histórico de reposição, estamos atendendo ao pedido de 1 unidade da Secretaria de Engenharia do Tribunal, para o novo espaço de convivência dos Desembargadores, mais 1 unidade de reserva técnica para eventual reposição ou novo projeto futuro.
- Para o item 9, Filtro de linha, estamos atendendo à demanda da Secretaria de Suporte e Atendimento que solicitou 300 unidades.
- Para os itens 10 e 11, suporte articulado de parede para tv e suporte de teto para tv, estamos nos baseando na demanda de 33 Tvs, item 14. Seria um suporte para cada TV, sendo instalado na parede ou teto, a depender das instalações do local onde serão utilizadas.
- Para o item 12, suporte para notebook, estamos atendendo às demandas do CEJUSC 1: 15 unidades e CEJUSC 2: 12 unidades, com o acréscimo de 5 unidades de reserva técnica para eventuais demandas futuras.
- Para o item 13, telefones IP estamos atendendo à demanda da Secretaria de Gestão Predial que solicitou 210 unidades.



TRIBUNAL REGIONAL DO TRABALHO DA 3ª REGIÃO

Secretaria de Licitações e Contratos

Pregão Eletrônico 11/2026

- Para o item 14, televisor 14 polegadas, estamos atendendo às demandas do Núcleo de Cooperação Judiciária (1 unidade); à previsão de 1 Tv para o espaço de convivência dos Desembargadores; 12 unidades no edifício da Rua dos Goitacazes e 12 unidades no prédio da Rua Paracatu ambos para substituição/troca das TVs Pauta de audiências; com o acréscimo de 7 unidades de reserva técnica, totalizando 33 unidades.
- Para os itens 15 e 16, ventiladores de parede e ventiladores de teto, estamos atendendo à demanda da Secretaria de Documentação que solicitou 5 ventiladores de parede e 6 ventiladores de teto, com o acréscimo de 3 unidades de reserva técnica para cada item.

As Tvs (item 14) e Suportes de Tv (item 10) de parede estavam no planejamento de 2026 para compra compartilhada, sendo o TRT-MG o proponente e administrador da ata. Estamos realizando a compra via pregão eletrônico sendo os TRTs da 4ª e 10ª regiões participantes nos itens 17, 18 e 19. Foram os Tribunais que demonstraram interesse.

Os itens forno elétrico de bancada, geladeira frost free e forno de micro ondas solicitados pela Secretaria de engenharia a Secretaria de material e logística fornecerá do estoque e ata vigentes, conforme informado pela Secretária da SEML por e-mail. Os Rechauds serão fornecidos pela SEGEST de acordo com os modelos que o setor possui.

Entendemos que esses quantitativos serão suficientes para suprir às demandas recebidas, sem que se busque compras emergenciais e sem comprometimento do funcionamento de varas e setores administrativos.

3. DESCRIÇÃO DA SOLUÇÃO

3.1. Trata-se de aquisição de itens permanentes, contendo as especificações presentes no item 1.1 deste documento.



TRIBUNAL REGIONAL DO TRABALHO DA 3ª REGIÃO

Secretaria de Licitações e Contratos

Pregão Eletrônico 11/2026

4. REQUISITOS DA CONTRATAÇÃO

Da Sustentabilidade:

4.1. Deverão ser observados os critérios previstos no “Guia de Contratações Sustentáveis da Justiça do Trabalho”, aprovado pelo Conselho Superior da Justiça do Trabalho (CSJT) mediante Resolução CSJT n. 310/2021, em especial em relação aos aparelhos elétricos em geral:

“1.2.4 - Ainda, a IN SLTI nº 2/2014 estabelece que, nas aquisições ou locações de máquinas e aparelhos consumidores de energia que estejam regulamentados no Programa Brasileiro de Etiquetagem (PBE), deverá ser exigido que os modelos dos bens fornecidos estejam classificados com classe de eficiência "A" na Etiqueta Nacional de Conservação de Energia (Ence) vigente no período da aquisição (www.inmetro.gov.br/consumidor/tabelas.asp). Quando não houver um mínimo de três fornecedores com modelos etiquetados com Ence classe 'A', devem ser admitidos produtos nas duas classes mais eficientes que possuam um mínimo de três fornecedores.”

Da exigência de amostra:

4.3. Os proponentes classificados provisoriamente em primeiro lugar somente deverão apresentar catálogos ou folders dos bens licitados, para conferência das especificações dos produtos.

4.4. Não será necessário o envio de amostras para conferência das especificações e qualidade dos produtos.

Da Subcontratação:

4.5 Não será admitida a subcontratação do objeto licitatório.

Participação de Cooperativas

4.6 Será admitida a participação de Cooperativas, nas seguintes condições:



TRIBUNAL REGIONAL DO TRABALHO DA 3ª REGIÃO

Secretaria de Licitações e Contratos

Pregão Eletrônico 11/2026

4.6.1. a constituição e o funcionamento da cooperativa observarem as regras estabelecidas na legislação aplicável, em especial a Lei nº 5.764, de 16 de dezembro de 1971, a Lei nº 12.690, de 19 de julho de 2012, e a Lei Complementar nº 130, de 17 de abril de 2009;

4.6.2. a cooperativa apresentar demonstrativo de atuação em regime cooperado, com repartição de receitas e despesas entre os cooperados;

4.6.3. qualquer cooperado, com igual qualificação, for capaz de executar o objeto contratado, vedado à Administração indicar nominalmente pessoas;

4.6.4. o objeto da licitação enquadrar-se, em se tratando de cooperativas enquadradas na Lei nº 12.690, de 19 de julho de 2012, aos serviços especializados constantes do objeto social da cooperativa, a serem executados de forma complementar à sua atuação.

Participação de Empresas Constituídas sob a forma de Consórcio

4.7 Será admitida a participação de empresas reunidas em consórcio, em conformidade com o art. 15 da Lei n. 14.133/2021.

Da Garantia da contratação:

4.8 Não haverá exigência da garantia da contratação de que tratam os artigos 96 e seguintes da Lei n. 14.133/2021, por ser tratar de fornecimento, sem prestação de serviços e obrigações acessórias futuras.

5. EXECUÇÃO DO OBJETO

Das Condições de Entrega

5.1. O prazo de entrega dos bens é de 30 (trinta) dias corridos, contados da data de assinatura do contrato ou do recebimento da nota de empenho por meio eletrônico (e-mail), presumindo-se o seu recebimento no prazo de 24 (vinte e quatro) horas de seu envio, ressalvado o direito de produzir provas e apresentar defesa, nos termos do art. 5º, inc. LV da Constituição Federal.



TRIBUNAL REGIONAL DO TRABALHO DA 3ª REGIÃO

Secretaria de Licitações e Contratos

Pregão Eletrônico 11/2026

5.2. a) Os bens do Tribunal Regional da 3ª Região deverão ser entregues no Centro de Logística Integrada TRT/MG, situado à Avenida Três, nº 311, Parque Norte, Linha Verde - Saída 16, Vespasiano/MG, CEP 33.200-000, mediante prévio agendamento de, no mínimo, 24 (vinte e quatro) horas, através dos e-mails operacao.patrimoni@simaslog.com.br e/ou coordenacao.patrimonio@simaslog.com.br.

5.2. b) Os locais de entrega dos itens 17, 18 e 19, dos TRT's da 4ª região (RS) e 10ª região (DF/ TO) estão descritos nas especificações dos produtos.

5.3. É de inteira responsabilidade dos licitantes a observação das especificações dos bens constantes deste instrumento, de forma a serem atendidas integralmente.

5.4. O material entregue deverá ser idêntico ao do folder ou catálogo apresentados. Se, quando do recebimento dos bens, ficar constatado o não atendimento às especificações, a Contratada fica obrigada a substituí-los, no prazo de 10 (dez) dias úteis a contar da notificação, por outros que atendam a este instrumento.

5.5. O não atendimento do disposto no item anterior, e/ou não apresentação de razões de justificativa, importará renúncia, resultando em abandono do bem, cabendo ao Contratante adotar as medidas que melhor lhes aprouver, inclusive o desfazimento, sem direito à indenização. No caso de interposição de medida judicial, a Contratada arcará com as despesas de armazenamento dos materiais em litígio, até a decisão final.

5.6. Todos os itens deverão ser novos, entregues devidamente embalados e em perfeitas condições de armazenamento e uso, sem quaisquer danos decorrentes do transporte e/ou manuseio, sob pena de não recebimento dos mesmos e incidência das sanções previstas neste instrumento e na legislação vigente. As entregas deverão estar com as seguintes identificações: nome do fabricante / fornecedor, número da nota de empenho; e os dados referentes à nota fiscal: número e data de emissão e demais informações exigidas pela legislação fiscal.

5.7. Se após o recebimento definitivo forem constatados irregularidades, defeitos ou problemas durante a utilização dos produtos, em quantitativo superior a 5% (cinco por cento), a Administração poderá solicitar à empresa contratada a substituição de todo o item recebido, pois nesse caso ficou caracterizado que o



TRIBUNAL REGIONAL DO TRABALHO DA 3ª REGIÃO

Secretaria de Licitações e Contratos

Pregão Eletrônico 11/2026

objeto não atende às especificações exigidas, sendo assim necessária a troca do item impugnado, no prazo de 10 (dez) dias úteis a contar da notificação.

5.8. Entregas não agendadas e/ou sem identificação individualizada do produto não serão recebidas.

5.9. Caso os bens a serem ofertados sejam provenientes de importação, o licitante vencedor deverá, no momento da entrega das mercadorias, comprovar a origem dos bens importados e quitação dos tributos de importação a eles referentes.

5.10. No caso de inadimplência do licitante vencedor, entrega dos bens com especificações diferentes ao ofertado, com imperfeições ou quantidades inferiores ao registrado em nota de empenho, considerar-se-á efetuado o recebimento definitivo após a composição total dos bens tais como solicitados, sem prejuízo das sanções cabíveis.

5.11. Todos os itens deverão ser entregues pelo fornecedor. O custo de entrega já deve estar previsto na proposta para todos os itens.

Da Garantia, manutenção e assistência técnica

5.12. O prazo de garantia dos bens será de 12 meses, a contar da data de recebimento definitivo, prazo usual de mercado e de acordo com as pesquisas de preço realizadas. Não será exigida a garantia extra / estendida.

5.13. Dentro do prazo de garantia, a CONTRATADA deverá realizar a substituição ou conserto do bem que apresente defeito de fabricação, no prazo de até 10 (dez) dias úteis, a contar da solicitação de troca, responsabilizando-se integralmente pelas despesas decorrentes da troca (da entrega do bem novo e da retirada do bem a ser substituído), sendo certo que o produto entregue em substituição ao bem defeituoso deverá ter prazo de garantia igual ou superior ao substituído, ficando a retirada a cargo da CONTRATADA.

5.14 A garantia abrangerá a manutenção corretiva dos equipamentos (por intermédio do contratado ou de sua(s) credenciada(s), se for o caso) nas cidades do estado de Minas Gerais onde há uma unidade de jurisdição deste Tribunal e, de acordo com as normas técnicas específicas, a fim de mantê-los em perfeitas condições de uso, sem qualquer ônus adicional para o Tribunal. Não havendo assistência técnica autorizada na localidade onde houver a demanda para reparo, o equipamento poderá ser retirado pela Contratada para conserto em local mais próximo/viável. Entende-se por manutenção corretiva aquela destinada a remover



TRIBUNAL REGIONAL DO TRABALHO DA 3ª REGIÃO

Secretaria de Licitações e Contratos

Pregão Eletrônico 11/2026

os defeitos de fabricação apresentados pelos equipamentos, compreendendo a substituição de peças, ajustes, reparos e correções.

6. GESTÃO DA CONTRATAÇÃO

- 6.1. Não haverá a necessidade de formalização do respectivo termo contratual tendo em vista se tratarem de bens comuns, com entrega imediata e sem obrigações acessórias futuras.
- 6.2. As comunicações entre o Contratante e a Contratada devem ser realizadas por escrito sempre que o ato exigir tal formalidade, admitindo-se o uso de mensagem eletrônica para esse fim.
- 6.3. O Contratante poderá convocar representante da empresa para adoção de providências que devam ser cumpridas de imediato.
- 6.4. A contratação dos itens 1 a 16 será gerenciada no Tribunal Regional do Trabalho da 3ª Região pela Secretária de Material e Logística ou eventual substituto regulamentar, e fiscalizada pelo Chefe da Seção de Almoarifado, vinculada à Secretaria de Material e Logística, ou eventual substituto regulamentar.
- 6.5. A contratação do item 17 será gerenciada no Tribunal Regional do Trabalho da 10ª Região pela Divisão de Patrimônio ou eventual substituto regulamentar, e fiscalizada pelo Patrimônio, vinculado à Divisão de Patrimônio, ou eventual substituto regulamentar.
- 6.6. A contratação dos itens 18 a 19 será gerenciada no Tribunal Regional do Trabalho da 4ª Região pela Coordenadora de Material e Logística ou eventual substituto(a) regulamentar, e fiscalizada pelo Assistente-Chefe da Seção de Bens Permanentes, vinculada à Coordenadoria de Material e Logística, ou eventual substituto regulamentar.
- 6.7. O exercício da fiscalização pelo CONTRATANTE não exclui nem reduz a responsabilidade da CONTRATADA, inclusive perante terceiros, por qualquer irregularidade, ainda que resultante de imperfeições técnicas, vícios redibitórios,



TRIBUNAL REGIONAL DO TRABALHO DA 3ª REGIÃO

Secretaria de Licitações e Contratos

Pregão Eletrônico 11/2026

ou emprego de material inadequado ou de qualidade inferior, e, na ocorrência desta, não implica em corresponsabilidade da Administração ou de seus agentes e prepostos.

- 6.8. Ficará a cargo do gestor e do fiscalizador do Contrato fiscalizar o cumprimento, pela CONTRATADA, dos requisitos de sustentabilidade estabelecidos no Guia de Contratações Sustentáveis – CSJT.

7. CRITÉRIOS DE MEDIÇÃO E DE PAGAMENTO

Recebimento do Objeto

- 7.1. Os bens serão recebidos provisoriamente, de forma sumária, no ato da entrega, juntamente com a nota fiscal ou instrumento de cobrança equivalente, pelo(a) responsável pelo acompanhamento e fiscalização da contratação, para efeito de posterior verificação de sua conformidade com as especificações constantes no Termo de Referência e na proposta.
- 7.2. Os bens poderão ser rejeitados, no todo ou em parte, inclusive antes do recebimento provisório, quando em desacordo com as especificações constantes no Termo de Referência e na proposta, devendo ser substituídos no prazo de 10 (dez) dias úteis, a contar da notificação da Contratada, às suas custas, sem prejuízo da aplicação das penalidades.
- 7.3. O recebimento provisório será feito pelo Fiscal da contratação, imediatamente e após a entrega dos bens. Após o recebimento provisório, iniciar-se-á o prazo de até 10 (dez) dias úteis para a verificação das especificações, quando então se dará o recebimento definitivo. O recebimento definitivo será de responsabilidade do Gestor da contratação quando se tratar de valor até R\$ 176.000,00 (Cento e setenta e seis mil reais). Na hipótese de o valor do objeto superar a cifra citada, o recebimento definitivo será executado por comissão composta por 3 (três) servidores, conforme inciso II do art. 10 da IN TRT3 nº 7/2013.
- 7.4. O prazo para recebimento definitivo poderá ser excepcionalmente prorrogado, de forma justificada, por igual período, quando houver necessidade de diligências para a aferição do atendimento das exigências contratuais.



TRIBUNAL REGIONAL DO TRABALHO DA 3ª REGIÃO

Secretaria de Licitações e Contratos

Pregão Eletrônico 11/2026

- 7.5. No caso de controvérsia sobre a execução do objeto, quanto à dimensão, qualidade e quantidade, deverá ser observado o teor do art. 143 da Lei n. 14.133/2021, comunicando-se à empresa para emissão de nota fiscal no que pertine à parcela incontroversa da execução do objeto, para efeito de liquidação e pagamento.
- 7.6. O prazo para a solução, pelo contratado, de inconsistências na execução do objeto ou de saneamento da nota fiscal ou de instrumento de cobrança equivalente, verificadas pela Administração durante a análise prévia à liquidação de despesa, não será computado para os fins do recebimento definitivo.
- 7.7. O recebimento provisório ou definitivo não exclui a responsabilidade civil da CONTRATADA por vícios e desconformidades com as especificações técnicas exigidas no Termo de Referência e no Edital do Pregão Eletrônico, ainda que verificados posteriormente.

Da Liquidação e do Pagamento

- 7.8. Para fins de liquidação e pagamento, a nota fiscal ou instrumento de cobrança equivalente apresentado deverá conter os elementos necessários e essenciais do documento, tais como:
- a) o prazo de validade;
 - b) a data da emissão;
 - c) os dados do contrato e do órgão Contratante;
 - d) o período respectivo de execução do contrato;
 - e) o valor a pagar; e
 - f) eventual destaque do valor de retenções tributárias cabíveis.
- 7.9. Satisfeitas as condições estabelecidas no Edital, o pagamento será creditado pelo Contratante, em nome da Contratada, por meio de ordem bancária, em conta corrente por ela indicada, ou por meio de ordem bancária para pagamento de faturas com código de barras:
- a) no prazo de até 5 (cinco) dias úteis, contado da data do recebimento definitivo, caso se trate de despesa cujo valor não ultrapasse o limite de que trata o inc. II do art. 75 da Lei n. 14.133/2021;



TRIBUNAL REGIONAL DO TRABALHO DA 3ª REGIÃO

Secretaria de Licitações e Contratos

Pregão Eletrônico 11/2026

b) no prazo de até 10 (dez) dias úteis, contado da data do recebimento definitivo, caso se trate de despesa cujo valor ultrapasse o limite de que trata o inc. II do art. 75 da Lei n. 14.133/2021.

7.10. O pagamento, mediante a emissão de qualquer modalidade de ordem bancária, será realizado desde que a Contratada efetue a cobrança de forma a permitir o cumprimento das exigências legais, inclusive no que se refere às retenções tributárias.

7.11. O pagamento será feito em moeda nacional.

7.12. Considerar-se-á como data de pagamento o dia da emissão da ordem bancária.

7.13. Havendo erro na apresentação da nota fiscal ou instrumento de cobrança equivalente, ou circunstância que impeça a liquidação da despesa e o respectivo pagamento, estes ficarão sobrestados até que o Contratado providencie as medidas saneadoras, reiniciando-se o prazo após a comprovação da regularização da situação, sem ônus ao Contratante;

7.14. A nota fiscal ou instrumento de cobrança equivalente deverá ser obrigatoriamente acompanhado da comprovação da regularidade fiscal, constatada por meio de consulta *on-line* ao SICAF ou, na impossibilidade de acesso ao referido Sistema, mediante consulta aos sítios eletrônicos oficiais ou à documentação mencionada no art. 68 da Lei n. 14.133/2021.

7.15. A Administração deverá realizar consulta ao SICAF para: a) verificar a manutenção das condições de habilitação exigidas no edital; b) identificar possível razão que impeça a participação em licitação, no âmbito do órgão ou entidade, que implique proibição de contratar com o Poder Público, bem como ocorrências impeditivas indiretas.

7.16. Constatando-se, junto ao SICAF, a situação de irregularidade do Contratado, será providenciada sua notificação, por escrito, para que, no prazo de 30 (trinta) dias, regularize sua situação ou, no mesmo prazo, apresente sua defesa. O prazo poderá ser prorrogado uma vez, por igual período, a critério do Contratante. Persistindo a irregularidade, o Contratante deverá adotar as



TRIBUNAL REGIONAL DO TRABALHO DA 3ª REGIÃO

Secretaria de Licitações e Contratos

Pregão Eletrônico 11/2026

medidas necessárias à rescisão contratual nos autos do processo administrativo correspondente, assegurada ao Contratado a ampla defesa. Havendo a efetiva execução do objeto, os pagamentos serão realizados normalmente, até que se decida pela rescisão do contrato, caso o Contratado não regularize sua situação junto ao SICAF.

- 7.17. Quando da emissão da Nota de Empenho e da Ordem de Pagamento, serão verificados os documentos comprobatórios de situação regular para com a Receita Federal por meio de Certidão Unificada (Portaria MF 358/2014), FGTS, Justiça do Trabalho (CNDT), apresentados em atendimento às exigências de habilitação, bem como para com o CADIN (Cadastro Informativo dos créditos não quitados de órgãos e entidades federais). Nesta oportunidade também será verificada a situação cadastral junto ao SICAF e ao CEIS (Cadastro Nacional de Empresas Inidôneas e Suspensas - CNJ/CGU), ao CNJ (Cadastro Nacional de Condenações Cíveis por Ato de Improbidade Administrativa) e ao TCU (Lista de Inidôneos do TCU). Se algum desses documentos estiver com a validade expirada, a CONTRATADA será notificada para regularizar a documentação, ou indicar o fato impeditivo do cumprimento da obrigação, sob pena de restar caracterizado o descumprimento do contrato.
- 7.18. Ocorrendo atraso no pagamento, por motivo a que não tiver dado causa e para o qual não tenha contribuído a Contratada, o Contratante, quando do respectivo pagamento, incidirá juros moratórios de 0,5% (meio por cento) ao mês, apurados de forma simples e pro rata die, e, após decorridos mais de 30 (trinta) dias, atualizará o valor devido com base no índice mensal do IPCA/IBGE, *pro rata die*.
- 7.19. Qualquer pedido de alteração da conta corrente da CONTRATADA, para fins de pagamento, deverá ser comunicado, expressamente ao CONTRATANTE, à Secretaria de Liquidação e Pagamento de Despesas, observando o prazo limite para quitação da despesa, sendo vedada a indicação de múltiplas contas, para fins de escolha do CONTRATANTE, sobre qual delas deverá recair o respectivo crédito.
- 7.20. O pagamento será realizado por meio de ordem bancária, para crédito em banco, agência e conta corrente indicados pelo Contratado.



TRIBUNAL REGIONAL DO TRABALHO DA 3ª REGIÃO

Secretaria de Licitações e Contratos

Pregão Eletrônico 11/2026

- 7.21. O Contratado regularmente optante pelo Simples Nacional, nos termos da Lei Complementar n. 123, de 2006, não sofrerá a retenção tributária quanto aos impostos e contribuições abrangidos por aquele regime. No entanto, o pagamento ficará condicionado à apresentação de comprovação, por meio de documento oficial, de que faz jus ao tratamento tributário favorecido previsto na referida Lei Complementar.
- 7.22. Os documentos fiscais exigidos no edital e no contrato, para fins de liquidação e pagamento de despesas, deverão ser juntados no portal SIGEO-JT-Execução Financeira (Sistema Integrado de Gestão Orçamentária e Financeira da Justiça do Trabalho), no qual a Contratada deverá se cadastrar previamente ao envio da referida documentação. Caso haja documentação adicional que condicione o pagamento, esta deve ser encaminhada para o e-mail sml@trt3.jus.br.
- 7.23. Para acesso ao Sistema SIGEO-JT/Execução Financeira, deverá a Contratada utilizar o seguinte link: Portal do Usuário: <https://portal.sigeo.jt.jus.br/portal-externo/>.
- 7.24. Para demais orientações acerca do Sistema SIGEO-JT, a Contratada deverá acessar o seguinte endereço: Manual de Ajuda: <https://sigeo.jt.jus.br/ajuda/> (Fornecedores, Colaboradores e Credenciados da Saúde).

8. DO REAJUSTE

- 8.1. Os preços inicialmente contratados poderão ser reajustados, a pedido da Contratada, observado o interregno mínimo de 1 (um) ano, com data-base vinculada à data do orçamento estimado 28/01/2026, nos termos do art. 25, § 7º, da Lei n. 14.133/2021, limitado o reajuste à variação do IPCA/IBGE ou de outro índice que passe a substituí-lo, o que for mais favorável ao Contratante, sem prejuízo da necessária negociação pelo gestor com vistas à obtenção de condição mais vantajosa.

9. FORMA E CRITÉRIOS DE SELEÇÃO DO FORNECEDOR

- 9.1. O fornecedor será selecionado por meio da realização da modalidade de licitação Pregão, na forma Eletrônica, pelo Sistema de Registro de Preços (art. 78, IV e arts. 82 a 86 da Lei nº 14.133/2021).



TRIBUNAL REGIONAL DO TRABALHO DA 3ª REGIÃO

Secretaria de Licitações e Contratos

Pregão Eletrônico 11/2026

9.2. O julgamento e classificação das propostas será pelo critério de menor preço, observadas as condições de habilitação previstas neste Termo, em valor total por item, limitado a duas casas decimais, desde que o preço unitário do item não ultrapasse o valor referencial (art. 82, V, § 1º da Lei nº 14.133/2021) . O modo de disputa será pelo sistema aberto (art. 56, I da Lei nº 14.133/2021).

9.3. O intervalo mínimo de diferença de valores entre os lances, que incidirá tanto em relação aos lances intermediários quanto em relação à proposta que cobrir a melhor oferta, deverá ser de aproximadamente 1%, 2%, 3% ou 5% do valor estimado unitário do item, conforme abaixo.

Item 1: R\$ 40,00

Item 2: R\$ 30,00

Item 3: R\$ 12,00

Item 4: R\$ 8,00

Item 5: R\$ 18,00

Item 6: R\$ 10,00

Item 7: R\$ 15,00

Item 8: R\$ 100,00

Item 9: R\$ 2,00

Item 10: R\$ 8,00

Item 11: R\$ 15,00

Item 12: R\$ 8,00

Item 13: R\$ 20,00

Item 14: R\$ 45,00

Item 15: R\$ 15,00

Item 16: R\$ 25,00

Item 17: R\$ 45,00

Item 18: R\$ 45,00

Item 19: R\$ 8,00

9.4. O modo de disputa será pelo sistema aberto (art. 56, I da Lei nº 14.133/2021).



TRIBUNAL REGIONAL DO TRABALHO DA 3ª REGIÃO

Secretaria de Licitações e Contratos

Pregão Eletrônico 11/2026

9.5. A habilitação jurídica, fiscal e trabalhista das empresas licitantes observará as exigências contidas no respectivo instrumento convocatório, atendendo-se às disposições contidas na Lei nº 14.133/2021 (art. 62 a 69). A SML entende que a habilitação econômico-financeira poderá ser dispensada em razão da natureza do objeto e da entrega imediata da contratação (art. 70, III, Lei 14.133/2021).

Tratamento diferenciado para Microempresas (ME) e Empresas de Pequeno Porte (EPP)

9.6. Em razão do valor, todos os itens serão destinados à participação exclusiva de MEs e EPPs..

10. VALOR DA CONTRATAÇÃO

10.1. O custo estimado total da contratação do TRT da 3ª Região é de **R\$ 230.985,01 (Duzentos e trinta mil, novecentos e oitenta e cinco reais e um centavo)**, conforme soma dos valores de cada item presente no item 1.1 e tabela de pesquisa de preços presente em documento anexo. Não haverá custo estimado de aquisição imediata. O custo estimado total da contratação do TRT da 4ª Região, itens 18 e 19, é de R\$ 37.747,50 (Trinta e sete mil, setecentos e quarenta e sete reais e cinquenta centavos). O custo estimado total da contratação do TRT da 10ª Região, item 17 é de R\$ 71.100,00 (Setenta e um mil e cem reais).

10.2. O custo estimado da contratação não possui caráter sigiloso.

10.3. As informações de dotação orçamentária para fazer face às despesas advindas das futuras contratações serão prestadas à parte pela unidade competente, por ocasião das proposições de aquisição.

11. DAS INFRAÇÕES E SANÇÕES ADMINISTRATIVAS

11.1. Com fulcro na Lei nº 14.133, de 2021, a Administração poderá, garantida a ampla defesa e o contraditório, aplicar aos licitantes e/ou adjudicatários as seguintes sanções, sem prejuízo das responsabilidades civil e criminal:

11.1.1. advertência;



TRIBUNAL REGIONAL DO TRABALHO DA 3ª REGIÃO

Secretaria de Licitações e Contratos

Pregão Eletrônico 11/2026

11.1.2. multa, conforme a seguir:

11.1.2.1. Multa moratória de 0,33% (zero vírgula trinta e três por cento) por dia de atraso, calculada sobre o valor do fornecimento em atraso, a ser aplicada na hipótese de atraso injustificado de até 30 (trinta) dias no cumprimento dos prazos previstos neste Instrumento;

11.1.2.2. Multa por inexecução contratual parcial de 10% (dez por cento), calculada sobre o valor do fornecimento em atraso, a ser aplicada na hipótese de atraso injustificado superior a 30 (trinta) dias;

11.1.2.3. Multa por inexecução contratual parcial, até o máximo de 15% (vinte por cento), calculada sobre o valor do fornecimento em atraso, conforme a gravidade da infração, a ser aplicada para as demais hipóteses de inexecução contratual;

11.1.2.4. Multa por inexecução contratual total, até o máximo de 20% (trinta por cento), calculada sobre o valor do fornecimento em atraso, a ser aplicada para a hipótese de rescisão contratual por culpa da CONTRATADA.

11.1.3. impedimento de licitar e contratar; e

11.1.4. declaração de inidoneidade para licitar ou contratar, enquanto perdurarem os motivos determinantes da punição ou até que seja promovida sua reabilitação perante a própria autoridade que aplicou a penalidade.

11.2 - Entende-se por “fornecimento em atraso” o valor total da nota de empenho ou o valor total do contrato cujos itens foram fornecidos/entregues em atraso, independentemente da CONTRATADA ter realizado a entrega de parte dos itens dentro de prazo, haja vista que a Secretaria de Material e Logística somente poderá realizar a entrada dos materiais em estoque após a composição/entrega da totalidade dos itens conformes e relacionados na nota de empenho do fornecimento.

11.3. Na aplicação das sanções serão considerados:

11.3.1. a natureza e a gravidade da infração cometida.

11.3.2. as peculiaridades do caso concreto



TRIBUNAL REGIONAL DO TRABALHO DA 3ª REGIÃO

Secretaria de Licitações e Contratos

Pregão Eletrônico 11/2026

11.3.3. as circunstâncias agravantes ou atenuantes

11.3.4. os danos que dela provierem para a Administração Pública

11.3.5. a implantação ou o aperfeiçoamento de programa de integridade, conforme normas e orientações dos órgãos de controle.

11.4. As penalidades pecuniárias descritas neste Instrumento poderão ser descontadas dos pagamentos devidos à Contratada.

11.5. Os atrasos não comunicados ao tempo da ocorrência do fato impeditivo do cumprimento da obrigação, e não devidamente fundamentados, serão considerados como injustificados, ficando a critério do Contratante a aceitação das justificativas apresentadas.

11.6 Na hipótese de a CONTRATADA der causa à inexecução parcial do contrato que cause grave dano à Administração, ao funcionamento dos serviços públicos ou ao interesse coletivo; der causa à inexecução total do contrato; deixar de entregar a documentação exigida para o certame; não manter a proposta, salvo em decorrência de fato superveniente devidamente justificado; não celebrar o contrato ou não entregar a documentação exigida para a contratação, quando convocado dentro do prazo de validade de sua proposta; ensejar o retardamento da execução ou da entrega do objeto da licitação sem motivo justificado; quando não se justificar a imposição de penalidade mais grave, impedirá o responsável de licitar ou contratar com a União, pelo prazo máximo de até 03 (três) anos, conforme § 4º, art. 156 da Lei 14.133/2021, sem prejuízo das multas previstas neste Contrato e demais cominações legais.

11.7. Não havendo prejuízo para o CONTRATANTE, as penalidades pecuniárias referidas neste instrumento poderão ser transformadas em outras de menor gravidade, em observância aos princípios da razoabilidade e da proporcionalidade.

11.8. As penalidades serão obrigatoriamente registradas no SICAF.



TRIBUNAL REGIONAL DO TRABALHO DA 3ª REGIÃO

Secretaria de Licitações e Contratos

Pregão Eletrônico 11/2026

12. OBRIGAÇÕES DO CONTRATANTE

12.1 - Proporcionar à CONTRATADA todas as facilidades indispensáveis à boa execução das obrigações contratuais.

12.2 - Promover os pagamentos dentro do prazo estipulado e nas condições estabelecidas.

12.3 - Exercer a fiscalização e acompanhamento da execução do fornecimento, determinando o que for necessário à regularização das falhas ou defeitos observados.

12.4 - Fornecer atestados de capacidade técnica, quando solicitado pela CONTRATADA.

12.5 - Rejeitar os produtos que estiverem em desacordo com as especificações previstas no Edital e notificar a CONTRATADA.

12.6 - Prestar as informações e os esclarecimentos que venham a ser solicitados pelos técnicos credenciados pela CONTRATADA.

12.7 - Verificar minuciosamente, no prazo fixado, a conformidade dos bens recebidos com as especificações constantes deste instrumento e da proposta, para fins de aceitação e recebimento definitivo.

12.8 - Comunicar à CONTRATANTE, por escrito, quando verificar condições inadequadas para o fornecimento ou a iminência de fatos que possam prejudicar a perfeita execução do Contrato, admitindo-se o uso de mensagem eletrônica para esse fim.

12.9 - Verificar as comprovações e declarações da CONTRATADA por ocasião da celebração do contrato e aditamentos decorrentes de:

- Regularidade fiscal federal (art. 193, Lei n. 5.172/66);
- Regularidade com a Seguridade Social (INSS – art. 195, § 3º, CF 1988);
- Regularidade com o Fundo de Garantia por Tempo de Serviço (FGTS – art. 2º, Lei n. 9.012/95);



TRIBUNAL REGIONAL DO TRABALHO DA 3ª REGIÃO

Secretaria de Licitações e Contratos

Pregão Eletrônico 11/2026

- Consulta ao CADIN (Acórdãos do TCU n. 1134/2017 – Plenário; 2927/2010 – Plenário; 445/2009 – Plenário; 7832/2010 – 1ª Câmara; e 6246/2010 - 2ª Câmara);
- Regularidade trabalhista (Lei n. 12.440/11);
- Declaração de cumprimento aos termos da Lei n. 9.854/99 (Proteção ao Trabalho do Menor); e
- Verificação de eventual proibição para contratar com a Administração por meio de consulta nos seguintes sistemas:
 - Cadastro Nacional de Empresas Inidôneas e Suspensas – CEIS (<http://www.portaltransparencia.gov.br>);
 - Lista de Inidôneos do Tribunal de Contas da União (<http://portal2.tcu.gov.br>);
 - Sistema de Cadastro Unificado de Fornecedores – SICAF;
 - Conselho Nacional de Justiça – CNJ (<http://www.cnj.jus.br>).

13. OBRIGAÇÕES DA CONTRATADA

13.1 - Entregar, no prazo fixado neste instrumento, os bens conforme o especificado, de acordo com as necessidades do CONTRATANTE e na medida em que for solicitado.

13.2 - Entregar os bens no local estipulado, devidamente embalados, de forma a não serem danificados durante as operações de transporte, carga e descarga.

13.3 - Responsabilizar-se pelas despesas decorrentes da entrega, bem assim pelo risco de perdas, até o efetivo recebimento pelo CONTRATANTE.

13.4 - Substituir, no prazo máximo de 10 (dez) dias úteis, a contar da comunicação de irregularidade, o material entregue e não aceito pela CONTRATANTE, em função da existência de irregularidades, incorreções e/ou defeitos, responsabilizando-se integralmente pelas despesas decorrentes da troca, ou seja, da entrega do bem novo e da retirada do bem a ser substituído.

13.5 - Nas mesmas condições acima estabelecidas deverão ser substituídos os bens que, durante o prazo de garantia, apresentem defeitos ou se mostrem inadequados ao seu uso e à finalidade a que se destinam.



TRIBUNAL REGIONAL DO TRABALHO DA 3ª REGIÃO

Secretaria de Licitações e Contratos

Pregão Eletrônico 11/2026

13.6 - Comunicar à CONTRATANTE, por escrito, quando verificar condições inadequadas para o fornecimento ou a iminência de fatos que possam prejudicar a perfeita execução do Contrato.

13.7 - É de responsabilidade única e exclusiva do licitante a apresentação de documentos que comprovem as afirmações contidas em sua proposta técnica. Comprovações necessárias à análise técnica, que não constem da proposta do licitante, poderão ser exigidas pelo CONTRATANTE durante toda a realização do procedimento licitatório.

13.8 - Manter durante toda a vigência da Ata de Registro de Preços as condições de habilitação consignadas no Edital.

13.9 - Manter, durante toda a vigência da Ata de Registro de Preços, cadastro atualizado de contato, endereço, telefone e endereço eletrônico (e-mail).

13.10 - Os avisos, solicitações e notificações serão enviadas por meio eletrônico (e-mail), presumindo-se o seu recebimento no prazo de 24 (vinte e quatro) horas úteis de seu envio.

13.11 - Responsabilizar-se civil e integralmente por perdas e danos que vier a causar ao CONTRATANTE ou a terceiros, em razão de ação ou omissão dolosa ou culposa, sua ou dos seus prepostos, independentemente de outras cominações contratuais ou legais a que estiver sujeita.

13.12 - Cadastrar e alimentar com os dados e documentos necessários o Sistema de Gestão Orçamentária da Justiça do Trabalho – SIGEO JT, conforma legislação vigente.

13.13 - Não transferir a terceiros, sejam fabricantes, representantes ou quaisquer outros, por qualquer forma, nem mesmo parcialmente, as obrigações assumidas, nem subcontratar qualquer das prestações a que está obrigada.

14. PREVISÃO DA CONTRATAÇÃO NO PLANO DE CONTRATAÇÕES ANUAL

14.1. A contratação integrará o Plano de Contratações Anual de 2026 deste Tribunal



TRIBUNAL REGIONAL DO TRABALHO DA 3ª REGIÃO

Secretaria de Licitações e Contratos

Pregão Eletrônico 11/2026

- 1 AIR FRYER / FRITADEIRA ELÉTRICA – inclusão solicitada à DADM
- 2 COOKTOP DE INDUÇÃO DE EMBUTIR – inclusão solicitada à DADM
- 3 CAFETEIRA ELÉTRICA – inclusão solicitada à DADM
- 4 CHALEIRA ELÉTRICA – inclusão solicitada à DADM
- 5 SANDUICHEIRA ELÉTRICA (GRILL) – inclusão solicitada à DADM
- 6 LIQUIDIFICADOR – inclusão solicitada à DADM
- 7 EXTRATOR DE SUÇO – inclusão solicitada à DADM
- 8 PISTA REFRIGERADA – inclusão solicitada à DADM
- 9 FILTROS DE LINHA – item 6.9 da SEML
- 10 SUPORTE ARTICULADO DE PAREDE PARA TV - item 5.24 da SEML
- 11 SUPORTE DE TETO PARA TV - item 5.24 da SEML
- 12 SUPORTES PARA NOTEBOOKS – inclusão solicitada à DADM
- 13 TELEFONES IP – inclusão solicitada à DADM
- 14 TELEVISOR 55 POLEGADAS - item 5.26 da SEML
- 15 VENTILADORES DE PAREDE – inclusão solicitada à DADM
- 16 "VENTILADORES DE TETO – inclusão solicitada à DADM

15. VINCULAÇÃO DA CONTRATAÇÃO AO PLANEJAMENTO ESTRATÉGICO

A futura contratação tem correlação com a “Perspectiva Processos internos: OE4 - Promover a integridade e a transparência em relação aos atos de gestão praticados” e “OE2 – Promover o trabalho decente e a sustentabilidade” contidos no Planejamento Estratégico 2021-2026 deste Regional.

Belo Horizonte, data da assinatura eletrônica.

CAROLINA SANTA ROSA NOGUEIRA DA GAMA
SECRETÁRIA DE MATERIAL E LOGÍSTICA
TRIBUNAL REGIONAL DO TRABALHO DA 3ª REGIÃO



TRIBUNAL REGIONAL DO TRABALHO DA 3ª REGIÃO

Secretaria de Licitações e Contratos

Pregão Eletrônico 11/2026

ANEXO II DO EDITAL – ESTUDO TÉCNICO PRELIMINAR

Estudo Técnico Preliminar (ETP) disponível no [sítio eletrônico do Tribunal](#) (coluna “Documentos”), bem como no [Portal de Compras do Governo Federal](#), utilizando-se o código “080008” no campo “Unidade compradora”.



TRIBUNAL REGIONAL DO TRABALHO DA 3ª REGIÃO

Secretaria de Licitações e Contratos

Pregão Eletrônico 11/2026

ANEXO III DO EDITAL - MODELO DE PROPOSTA DE PREÇOS

PLANILHA DE COTAÇÃO

Processo 3775/2026: _____

Pregão Eletrônico: _____

ITEM	ESPECIFICAÇÃO	CATMAT	UNIDADE DE MEDIDA	QTD DE REGISTRAR	VALOR UNITÁRIO ESTIMADO	VALOR TOTAL DO ITEM
EXCLUSIVO PARA MICRO EMPRESA E EMPRESA DE PEQUENO PORTE						
1	<p>AIR FRYER / FRITADEIRA ELÉTRICA 12 Litros</p> <ul style="list-style-type: none">- Função 2 em 1: Fritadeira air fryer e forno (assadeira)- Voltagem: 110V ou Bivolt- Potência mínima: 2000 W- Capacidade mínima: 12 litros- Cor: Preto- Controle de temperatura- Porta com visor interno amplo- Iluminação interna- Dimensões mínimas do Produto sem embalagem: Altura: 38 cm, Largura: 31 cm, Profundidade: 35 cm (considerando o puxador)- 2 bandejas antiaderentes assadeiras perfuradas- 1 bandeja coletora de gordura- Manual de Instruções <p>Modelo de referência: Air Fryer Mondial Forno Oven AFON-12L-FB, preta, 12L, 110V ou similar, equivalente ou de melhor qualidade.</p> <p>Foto ilustrativa:</p> 	449478	PEÇA	3	R\$	R\$



TRIBUNAL REGIONAL DO TRABALHO DA 3ª REGIÃO

Secretaria de Licitações e Contratos

Pregão Eletrônico 11/2026

EXCLUSIVO PARA MICRO EMPRESA E EMPRESA DE PEQUENO PORTE						
<p>COOKTOP DE INDUÇÃO DE EMBUTIR</p> <ul style="list-style-type: none">- 2 bocas- Voltagem: 220V;- Cooktop de indução;- Cor: Preto- Potência mínima (W): Total : 3.000.- Mesa de vitrocerâmica (ou vitrocerâmica)- Aquecimento eletromagnético- Timer- Painel touch- Níveis de potência: mínimo de 8- Dimensões mínimas do Produto sem embalagem: Altura: 5,5 cms, Largura: 28,5 cms, Profundidade: 51 cms.- Manual de Instruções <p>- Modelo de referência: Cooktop 2 bocas de indução Electrolux Efficient 2 em 1 com Powerboost (IE3LP), 220V ou similar, equivalente ou de melhor qualidade.</p> <p>Foto <u>ilustrativa</u>:</p>						
2	 	307589	PEÇA	3	R\$	R\$



TRIBUNAL REGIONAL DO TRABALHO DA 3ª REGIÃO

Secretaria de Licitações e Contratos

Pregão Eletrônico 11/2026

EXCLUSIVO PARA MICRO EMPRESA E EMPRESA DE PEQUENO PORTE					
	<p>CAFETEIRA ELÉTRICA</p> <ul style="list-style-type: none">- Jarra em inox- Voltagem: 127V ou Bivolt- Capacidade mínima de 30 xícaras (cafés/cafezinhos)- Placa ou base de aquecimento para manter o café aquecido após o preparo- Possuir sistema corta pingo- Filtro permanente e porta filtro removível- Possuir indicador do nível de água- Manual de Instruções <p>Modelo de referência: Cafeteira Philco PCF40C Inox ou similar, equivalente ou de melhor qualidade.</p> <p>Foto <u>ilustrativa</u>:</p> 				
3		481301	PEÇA	3	R\$ R\$



TRIBUNAL REGIONAL DO TRABALHO DA 3ª REGIÃO

Secretaria de Licitações e Contratos

Pregão Eletrônico 11/2026

EXCLUSIVO PARA MICRO EMPRESA E EMPRESA DE PEQUENO PORTE

4	<p>CHALEIRA ELÉTRICA</p> <ul style="list-style-type: none">- Inox- Voltagem: 127V ou Bivolt- Capacidade mínima de 1,8L- Desligamento automático- Possuir luz indicadora de funcionamento- Manual de Instruções <p>- <u>Não</u> são aceitos modelos "genéricos", importados, sem marca e produtos não produzidos no Brasil. (Justificativa para essa especificação presente no item 1.10 deste termo de referência).</p> <p>Modelo de referência: Chaleira Elétrica EEK10 com 1200W de Potência, 1,8 Litros na Cor Inox Electrolux, equivalente ou de melhor qualidade.</p> <p>Foto <u>ilustrativa</u>:</p> 	602232	PEÇA	13	R\$	R\$
---	--	--------	------	----	-----	-----



TRIBUNAL REGIONAL DO TRABALHO DA 3ª REGIÃO
Secretaria de Licitações e Contratos

Pregão Eletrônico 11/2026

EXCLUSIVO PARA MICRO EMPRESA E EMPRESA DE PEQUENO PORTE

SANDUICHEIRA ELÉTRICA (GRILL)

- Voltagem: 127v ou Bivolt
- Formato quadrado
- Potência mínima: 1000W
- Chapas internas com revestimento antiaderente
- Possuir alça com toque frio, que pode ser manuseada mesmo com a sanduicheira ligada
- Cor: Preta
- Dimensões mínimas do Produto sem embalagem: Altura: 5,9 cms, Largura: 25,0 cms, Profundidade: 22,0 cms.
- Manual de Instruções

Modelo de referência: Sanduicheira Inox Multiuso Oster Modelo OSAN500-127 ou similar, equivalente ou de melhor qualidade.

Foto ilustrativa:



5

317762

PEÇA

13

R\$

R\$



TRIBUNAL REGIONAL DO TRABALHO DA 3ª REGIÃO

Secretaria de Licitações e Contratos

Pregão Eletrônico 11/2026

EXCLUSIVO PARA MICRO EMPRESA E EMPRESA DE PEQUENO PORTE					
	<p>LIQUIDIFICADOR</p> <ul style="list-style-type: none">- Voltagem: 127v ou Bivolt- Capacidade mínima de 3 litros- Potência mínima: 1400W- Tampa medidora com no mínimo 100ml- Dimensões mínimas do Produto sem embalagem: Altura: 42,0 cms, Largura: 19,0 cms, Profundidade: 19,0 cms.- Mínimo de 12 velocidades- Cor da base: Preto- Manual de Instruções <p>Modelo de referência: Liquidificador Oster 1400 Full, preto, 3,2L, 127V, modelo OLIQ610-127</p> <p>Foto ilustrativa:</p> 				
6		611587	PEÇA	13	R\$ R\$



TRIBUNAL REGIONAL DO TRABALHO DA 3ª REGIÃO

Secretaria de Licitações e Contratos

Pregão Eletrônico 11/2026

EXCLUSIVO PARA MICRO EMPRESA E EMPRESA DE PEQUENO PORTE						
7	<p>EXTRATOR DE SUCO (APARELHO DE EXTRAÇÃO DE SUCO)</p> <ul style="list-style-type: none">- Voltagem: 127v ou bivolt- Capacidade mínima: 1 litro- Potência: entre 250W e 300W- Material do corpo: inox- Cor da base: Preto- Possuir dupla rotação: girar automaticamente nos dois sentidos para facilitar a extração do suco- Vir com peneira- Dimensões mínimas do Produto sem embalagem: Altura: 26,8 cms, Largura: 19,3 cms, Profundidade: 18,8 cms.- Manual de Instruções <p>Modelo de referência: Extrator de Sucos Mondial Turbo Premium, preto/inox, 250W, bivolt (modelo: E-10) ou similar, equivalente ou de melhor qualidade.</p> <p>Foto <u>ilustrativa</u>:</p> 	402198	PEÇA	8	R\$	R\$



TRIBUNAL REGIONAL DO TRABALHO DA 3ª REGIÃO

Secretaria de Licitações e Contratos

Pregão Eletrônico 11/2026

EXCLUSIVO PARA MICRO EMPRESA E EMPRESA DE PEQUENO PORTE						
8	PISTA REFRIGERADA ELÉTRICA DE EMBUTIR - Em inox - Controle de temperatura ajustável - Elétrica com voltagem 220V - De embutir - Deve ser lisa - Tamanho máximo da pista: 1100 x 620 mm (comprimento x largura) - Aço inoxidável; Modelo de referência: Pista Refrigerada Cozil, modelo PVRC3-00, 220V ou similar, equivalente ou de melhor qualidade. Foto <u>ilustrativa</u> :	613443	PEÇA	2	R\$	R\$
						
EXCLUSIVO PARA MICRO EMPRESA E EMPRESA DE PEQUENO PORTE						
9	FILTRO DE LINHA COM 5 TOMADAS - 5 tomadas - Tomadas e Plugs de acordo com o padrão NBR14136; - Certificação do INMETRO; - Conexão de entrada - cabo PP com plugue 2P+T 10A; - Tamanho mínimo <u>do cabo</u> : mínimo 2 metros e máximo 3 metros. O tamanho <u>do cabo</u> deve estar especificado nas características e proposta do produto. - Conexão de saída - 5 tomadas 2P + T 10A; - Deve possuir fusível de proteção de 10A; - Deve possuir chave liga-desliga; - Deve possuir LED indicador de funcionamento;	464972	PEÇA	300	R\$	R\$



TRIBUNAL REGIONAL DO TRABALHO DA 3ª REGIÃO

Secretaria de Licitações e Contratos

Pregão Eletrônico 11/2026

<p>- Bivolt. Deve suportar no mínimo potências de 1270W @ 127V / 2200W @ 220V; - Cor: preta</p> <p>Modelo de referência: Protetor de linha 5 tomadas bivolt preto 6m NT 7203 Force-line ou similar, equivalente ou de melhor qualidade.</p> <p>Foto ilustrativa:</p> 					
EXCLUSIVO PARA MICRO EMPRESA E EMPRESA DE PEQUENO PORTE					
<p>SUPORTE ARTICULADO DE PAREDE PARA TV DE 26 A 65 POLEGADAS:</p> <p>- Possuir padrão de fixação VESA: 200x200, 200x300, 300x200, 300x300, 400x200, 400x300, 400x400 mm (HxV) - Funções de: Avanço / Recuo da tela - Giro horizontal: Até 90° (Limitado ao tamanho da tela da TV) - Material: Aço Carbono - Acabamento: Tratamento Anti-Corrosão e pintura Epóxi Eletrostática.</p> <p>- Modelo de Referência: Marca: Aquário. Modelo: SAV-4403 ou similar, equivalente ou de melhor qualidade.</p> <p>Foto ilustrativa:</p>	607933	PEÇA	33	R\$	R\$



TRIBUNAL REGIONAL DO TRABALHO DA 3ª REGIÃO

Secretaria de Licitações e Contratos

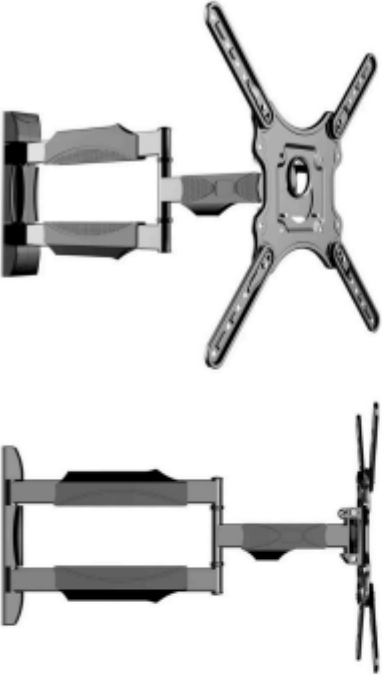

Pregão Eletrônico 11/2026

						
EXCLUSIVO PARA MICRO EMPRESA E EMPRESA DE PEQUENO PORTE						
11	<p>SUPORE DE <u>TETO</u> PARA TV DE 55 POLEGADAS</p> <ul style="list-style-type: none">- Possuir padrão de fixação VESA: 200x200, 200x300, 300x200, 300x300, 400x200, 400x300, 400x400 mm (HxV)- Possuir giro horizontal- Permitir inclinação- Material: Aço Carbono- Acabamento: Tratamento Anti-Corrosão e pintura Epóxi Eletrostática.- Modelo de Referência: Marca: Aquário. Modelo: SAV-6000 ou similar, equivalente ou de melhor qualidade. <p>Foto <u>ilustrativa</u>:</p>	462011	PEÇA	33	R\$	R\$



TRIBUNAL REGIONAL DO TRABALHO DA 3ª REGIÃO
Secretaria de Licitações e Contratos

Pregão Eletrônico 11/2026

 					
---	--	--	--	--	--



TRIBUNAL REGIONAL DO TRABALHO DA 3ª REGIÃO

Secretaria de Licitações e Contratos

Pregão Eletrônico 11/2026

EXCLUSIVO PARA MICRO EMPRESA E EMPRESA DE PEQUENO PORTE

SUPORTES PARA NOTEBOOKS					
<ul style="list-style-type: none">- Produzido em alumínio ou aço carbono- Acomoda todos os modelos de Tablet e Notebook de até 17" (polegadas)- Cor preta ou prateada com pintura eletrostática- Ajustável no ângulo- Ajustável na altura. O notebook deve poder elevar-se da superfície (mesa), e não apenas inclinar.- Medidas mínimas: Comprimento: 25cm x Largura: 22cm- Admite-se variações dimensionais de até 5 cm- Antiderrapante <p>- Modelo de Referência: Suporte Ergonômico para Notebook em Alumínio, Base Giratória 360°, Modelo: LS150, Marca: Ergo ou similar, equivalente ou de melhor qualidade.</p> <p>Foto ilustrativa:</p>					
12		602089	PEÇA	32	R\$ R\$
EXCLUSIVO PARA MICRO EMPRESA E EMPRESA DE PEQUENO PORTE					
13	TELEFONES IP <ul style="list-style-type: none">- Mínimo 2 portas gigabit (10/100/1000);- Tela LCD com luz de fundo;	618994	PEÇA	210	R\$ R\$



TRIBUNAL REGIONAL DO TRABALHO DA 3ª REGIÃO

Secretaria de Licitações e Contratos

Pregão Eletrônico 11/2026

<p>-Fonte de alimentação DC 5V. A compatibilidade POE não dispensa a obrigatoriedade do fornecimento da fonte de alimentação;</p> <p>- Histórico de chamadas com no mínimo 100 registros;</p> <p>- Suporte Viva-voz;</p> <p>- Idioma de interface: Português;</p> <p>- Recurso de Chamadas: Espera, Transferência, desvio de chamada, captura de chamada.</p> <p>Modelo de referência: FANVIL X1SG ou similar, equivalente ou de melhor qualidade.</p> <p>Foto ilustrativa:</p> 					
EXCLUSIVO PARA MICRO EMPRESA E EMPRESA DE PEQUENO PORTE					
<p>TELEVISOR 55 POLEGADAS</p> <p>- Smart TV</p> <p>- Voltagem: 127 V ou bivolt</p> <p>- Mínimo de 55" polegadas</p> <p>- Display: LED, DLED, OLED, MiniLED, MicroLED ou QLED</p> <p>- Resolução: 4K</p> <p>- Mínimo de 2 entradas HDMI 2.0</p> <p>14 - Possuir de 1 entrada USB</p> <p>- Bluetooth</p> <p>- Conexão Wi-fi</p> <p>- Entrada LAN (cabo de rede)</p> <p>- Furação para utilização em suporte tipo VESA</p> <p>- Loja de aplicativos.</p> <p>- Modelo de referência: Smart Tv Samsung Led 55 Lh55befh4gpxzd Led Crystal Processor 4k Uhd Tizen ou</p>	471011	PEÇA	33	R\$	R\$



TRIBUNAL REGIONAL DO TRABALHO DA 3ª REGIÃO

Secretaria de Licitações e Contratos

Pregão Eletrônico 11/2026



<p>similar, equivalente ou de melhor qualidade.</p> <p>Foto ilustrativa:</p>						
EXCLUSIVO PARA MICRO EMPRESA E EMPRESA DE PEQUENO PORTE						
15	<p>VENTILADORES DE PAREDE</p> <ul style="list-style-type: none"> - Diâmetro de 60 cms. - Voltagem: 127v ou Bivolt - Grade Metálica - 3 pás - Cor: Preto - Potência mínima: 200W - Aparelho oscilante para ser instalado exclusivamente na parede. - Sem luminária <p>Modelo de referência: Ventilador de Parede Oscilante 60 cm New Ventisol Preto Bivolt ou similar, equivalente ou de melhor qualidade.</p> <p>Foto ilustrativa:</p>	470674	PEÇA	8	R\$	R\$



TRIBUNAL REGIONAL DO TRABALHO DA 3ª REGIÃO

Secretaria de Licitações e Contratos

Pregão Eletrônico 11/2026

						
EXCLUSIVO PARA MICRO EMPRESA E EMPRESA DE PEQUENO PORTE						
16	<p>VENTILADORES DE <u>TETO</u></p> <ul style="list-style-type: none">- Voltagem: Bivolt- Diâmetro de 60 cms- Grade Metálica- 3 pás- Cor: Preto- Potência mínima (W): 160- 3 velocidades- Aparelho oscilante para ser instalado exclusivamente no teto.- Sem luminária <p>Modelo de referência: Ventilador De Teto Venti-Delta Premium 360 Preto 60cm Bivolt ou similar, equivalente ou de melhor qualidade.</p> <p>Foto ilustrativa:</p> 	453302	PEÇA	5	R\$	R\$



TRIBUNAL REGIONAL DO TRABALHO DA 3ª REGIÃO

Secretaria de Licitações e Contratos

Pregão Eletrônico 11/2026

TRT 10ª REGIÃO (DF / TO) - EXCLUSIVO PARA MICRO EMPRESA E EMPRESA DE PEQUENO PORTE						
17	TELEVISOR 55 POLEGADAS - Smart TV - Voltagem: BIVOLT - Mínimo de 55" polegadas - Display: LED, DLED, OLED, MiniLED, MicroLED ou QLED - Resolução: 4K - Mínimo de 2 entradas HDMI 2.0 - Possuir de 1 entrada USB - Bluetooth - Conexão Wi-fi - Entrada LAN (cabo de rede) - Furação para utilização em suporte tipo VESA - Loja de aplicativos. - Modelo de referência: Smart Tv Samsung Led 55 Lh55befh4ggxzd Led Crystal Processor 4k Uhd Tizen ou similar, equivalente ou de melhor qualidade. LOCAL DE ENTREGA: SGAN 916, lotes A 2/3 - Asa Norte 70.790-161 - Brasília - DF Edifício da Escola Judicial Tribunal Regional do Trabalho da 10ª Região Divisão de Patrimônio (61) 3348-1860 / 3348-1844 / 3348-1830 / 33481841 patrimonio@trt10.jus.br Foto ilustrativa:	471011	PEÇA	30	R\$ 2.370,00	R\$ 71.100,00

 1234,1 mm 710,8 mm 60,3 mm 235,0 mm 824,6 mm 55" UHD 4K					
---	--	--	--	--	--



TRIBUNAL REGIONAL DO TRABALHO DA 3ª REGIÃO

Secretaria de Licitações e Contratos

Pregão Eletrônico 11/2026

TRT 4ª REGIÃO (RS) - EXCLUSIVO PARA MICRO EMPRESA E EMPRESA DE PEQUENO PORTE						
18	TELEVISOR 55 POLEGADAS - Smart TV - Voltagem: 127 V ou bivolt - Mínimo de 55" polegadas - Display: LED, DLED, OLED, MiniLED, MicroLED ou QLED - Resolução: 4K - Mínimo de 2 entradas HDMI 2.0 - Possuir de 1 entrada USB - Bluetooth - Conexão Wi-fi - Entrada LAN (cabo de rede) - Furação para utilização em suporte tipo VESA - Loja de aplicativos. - Modelo de referência: Smart Tv Samsung Led 55 Lh55befh4ggxzd Led Crystal Processor 4k Uhd Tizen ou similar, equivalente ou de melhor qualidade. LOCAL DE ENTREGA: Seção de Bens Permanentes Rua: Sérgio Jungblut Dieterich, nº 1010 – Depósito 8. Porto Alegre - RS - CEP 91.060-410.	471011	PEÇA	15	R\$ 2.370,00	R\$ 35.550,00

(51) 3255-7054 / (51) 99686-0124 sbp@trt4.jus.br					
Foto ilustrativa: 					



TRIBUNAL REGIONAL DO TRABALHO DA 3ª REGIÃO

Secretaria de Licitações e Contratos

Pregão Eletrônico 11/2026

TRT 4ª REGIÃO (RS) - EXCLUSIVO PARA MICRO EMPRESA E EMPRESA DE PEQUENO PORTE						
19	<p>SUPORE ARTICULADO DE PAREDE PARA TV DE 26 A 65 POLEGADAS:</p> <ul style="list-style-type: none">- Possuir padrão de fixação VESA: 200x200, 200x300, 300x200, 300x300, 400x200, 400x300, 400x400 mm (HxV)- Funções de: Avanço / Recuo da tela- Giro horizontal: Até 90° (Limitado ao tamanho da tela da TV)- Material: Aço Carbono- Acabamento: Tratamento Anti-Corrosão e pintura Epóxi Eletrostática. <p>- Modelo de Referência: Marca: Aquário. Modelo: SAV-4403 ou similar, equivalente ou de melhor qualidade.</p> <p>LOCAL DE ENTREGA: Seção de Bens Permanentes Rua: Sérgio Jungblut Dieterich, nº 1010 – Depósito 8. Porto Alegre - RS - CEP 91.060-410. (51) 3255-7054 / (51) 99686-0124 sbp@trt4.jus.br</p>	607933	PEÇA	15	R\$ 146,50	R\$ 2.197,50

19	<p>Foto ilustrativa:</p> 					
----	---	--	--	--	--	--

**TRIBUNAL REGIONAL DO TRABALHO DA 3ª REGIÃO****Secretaria de Licitações e Contratos**

Pregão Eletrônico 11/2026

Prazo Proposta	Validade	120 dias
-------------------	----------	----------

DADOS DA EMPRESA		DADOS DO RESP.PELA ASSINATURA DO ACORDO ADMINISTRATIVO	
Razão Social		Nome	
CNPJ		Estado civil	
Insc. Estadual		Profissão	
Insc. Municipal		CPF	
Telefone		Identidade	
Fax		Domicílio	
E-mail		cargo	
Banco			
Agência			
Conta-Corrente			
Praça Pagamento			
Endereço			

Declaro que tenho ciência e concordo com todas as condições estabelecidas no Edital e seus anexos.

_____, ____ de _____ de _____
(Local) (Data) (Assinat. Rep. Legal)

OBSERVAÇÕES:

- a)** Os licitantes deverão informar os preços por item, total do item, por grupo (quando for o caso) e total global da proposta, apurado conforme planilha acima.
- b)** Somente o arrematante deverá encaminhar ao Tribunal a proposta comercial detalhada e ajustada ao valor do lance, constando todas as características que individualizem o produto ofertado.
- c)** Ao ajustar os preços ao valor do lance, deverá ser observada a manutenção de duas casas decimais.



TRIBUNAL REGIONAL DO TRABALHO DA 3ª REGIÃO

Secretaria de Licitações e Contratos

Pregão Eletrônico 11/2026

- d)** O valor total do item, em hipótese alguma, poderá ser superior ao valor do menor lance ofertado pela empresa.
- e)** A proposta deverá estar acompanhada de cópia dos documentos de identidade e CPF do representante legal. Caso seja designado um procurador, deverá ser apresentada a procuração que conceda poderes específicos para representar a empresa em licitações e firmar contratos.



TRIBUNAL REGIONAL DO TRABALHO DA 3ª REGIÃO

Secretaria de Licitações e Contratos

Pregão Eletrônico 11/2026

ANEXO IV DO EDITAL - ATA DE REGISTRO DE PREÇOS

ATA DE REGISTRO DE PREÇOS N. XXXX

PROAD: 3775/2026

LICITAÇÃO: PE 11/2026

DATA DA SESSÃO PÚBLICA: 07/05/2026

O Tribunal Regional do Trabalho da 3ª Região e a empresa abaixo qualificada, por seus representantes legais, firmam a presente Ata de Registro de Preços, referente ao **Pregão Eletrônico 11/2026** cujo objeto é o registro de preços para **eventual contratação de bens permanentes**, observadas as especificações, os preços e os quantitativos registrados para eventual fornecimento, bem como as cláusulas e condições estabelecidas no edital convocatório e constantes da proposta comercial, constituindo-se esta Ata em documento vinculativo e obrigacional às partes, conforme regras estabelecidas no Decreto n.º 11.462, de 31 de março de 2023.

FORNECEDOR:
CNPJ:
ENDEREÇO:
TELEFONE:
ENDEREÇO ELETRÔNICO:
REPRESENTANTE LEGAL:

ITEM XXXX

Item	Especificação	Marca/ Modelo	Unidade	Quantidade Registrada	Preço Unit (R\$)	Preço Total (R\$)
TOTAL						



TRIBUNAL REGIONAL DO TRABALHO DA 3ª REGIÃO

Secretaria de Licitações e Contratos

Pregão Eletrônico 11/2026

DA PRESTAÇÃO DOS SERVIÇOS/DA ENTREGA: O prazo de entrega dos bens é de 30 (trinta) dias corridos, contados da data de assinatura do contrato ou do recebimento da nota de empenho por meio eletrônico (e-mail), presumindo-se o seu recebimento no prazo de 24 (vinte e quatro) horas de seu envio, ressalvado o direito de produzir provas e apresentar defesa, nos termos do art. 5º, inc. LV da Constituição Federal.

Os bens do Tribunal Regional da 3ª Região deverão ser entregues no Centro de Logística Integrada TRT/MG, situado à Avenida Três, nº 311, Parque Norte, Linha Verde - Saída 16, Vespasiano/MG, CEP 33.200-000, mediante prévio agendamento de, no mínimo, 24 (vinte e quatro) horas, através dos e-mails operacao.patrimoni@simaslog.com.br e/ou coordenacao.patrimonio@simaslog.com.br.

Os bens do Tribunal Regional da 10ª Região deverão ser entregues no SGAN 916, lotes A 2/3 - Asa Norte 70.790-161 - Brasília – DF - Edifício da Escola Judicial - Divisão de Patrimônio - (61) 3348-1860 / 3348-1844 / 3348-1830 / 33481841 - patrimonio@trt10.jus.br.

Os bens do Tribunal Regional da 4ª Região deverão ser entregues na Seção de Bens Permanentes - Rua Sérgio Jungblut Dieterich, nº 1010 – Depósito 8 - Porto Alegre - RS - CEP 91.060-410 - (51) 3255-7054 / (51) 99686-0124 - sbp@trt4.jus.br.

O material entregue deverá ser idêntico ao do folder ou catálogo apresentados. Todos os itens deverão ser novos, entregues devidamente embalados e em perfeitas condições de armazenamento e uso, sem quaisquer danos decorrentes do transporte e/ou manuseio, sob pena de não recebimento dos mesmos e incidência das sanções previstas no Termo de Referência e na legislação vigente. No caso de inadimplência do licitante vencedor, entrega dos bens com especificações diferentes ao ofertado, com imperfeições ou quantidades inferiores ao registrado em nota de empenho, considerar-se-á efetuado o recebimento definitivo após a composição total dos bens tais como solicitados, sem prejuízo das sanções cabíveis.

Todos os itens deverão ser entregues pelo fornecedor. O custo de entrega já deve estar previsto na proposta para todos os itens.

GERENCIAMENTO E FISCALIZAÇÃO: A contratação dos itens 1 a 16 será gerenciada no Tribunal Regional do Trabalho da 3ª Região pela Secretária de Material e Logística ou eventual substituto regulamentar, e fiscalizada pelo Chefe da Seção de Almoxarifado, vinculada à Secretaria de Material e Logística, ou eventual substituto regulamentar.

A contratação do item 17 será gerenciada no Tribunal Regional do Trabalho da 10ª Região pela Divisão de Patrimônio ou eventual substituto regulamentar, e fiscalizada pelo Patrimônio, vinculado à Divisão de Patrimônio, ou eventual substituto regulamentar.

A contratação dos itens 18 a 19 será gerenciada no Tribunal Regional do Trabalho da 4ª Região pela Coordenadora de Material e Logística ou eventual substituto(a)



TRIBUNAL REGIONAL DO TRABALHO DA 3ª REGIÃO

Secretaria de Licitações e Contratos

Pregão Eletrônico 11/2026

regulamentar, e fiscalizada pelo Assistente-Chefe da Seção de Bens Permanentes, vinculada à Coordenadoria de Material e Logística, ou eventual substituto regulamentar.

DADOS DA UNIDADE GESTORA: SECRETARIA DE MATERIAL E LOGÍSTICA

TELEFONE: 3228-7147 / 3228-7148

E-MAIL:sml@trt3.jus.br

VIGÊNCIA: A validade desta Ata de Registro de Preços será de 1 (um) ano, contado do primeiro dia útil subsequente à data de divulgação no Portal Nacional de Contratações Públicas (PNCP), podendo ser prorrogada por igual período, mediante anuência do fornecedor, desde que comprovado o preço vantajoso.

A prorrogação do prazo de vigência da ata implica a renovação dos quantitativos registrados, desde que comprovado o preço vantajoso.

Belo Horizonte, data da assinatura eletrônica.

**Pelo Tribunal Regional do Trabalho da
3ª Região**

**Procurador / Representante do
fornecedor**



TRIBUNAL REGIONAL DO TRABALHO DA 3ª REGIÃO

Secretaria de Licitações e Contratos

Pregão Eletrônico 11/2026

ANEXO DA ATA DE REGISTRO DE PREÇOS – CADASTRO DE RESERVA

As empresas abaixo qualificadas, por seus representantes legais, manifestaram interesse em ter os preços registrados e constar do cadastro de reserva da presente Ata de Registro de Preços, referente ao Pregão Eletrônico 11/2026 cujo objeto é o registro de preços para eventual contratação de bens permanentes.

FORNECEDOR:
CNPJ:
ENDEREÇO:
TELEFONE:
ENDEREÇO ELETRÔNICO:
REPRESENTANTE LEGAL:

ITEM XXXX

Item	Especificação	Marca/ Modelo	Unidade	Quantidade Registrada	Preço Unit (R\$)	Preço Total (R\$)
TOTAL						

Belo Horizonte, _____ de _____ de _____.

**Pelo Tribunal Regional do Trabalho da
3ª Região**

**Procurador / Representante do
fornecedor**



TRIBUNAL REGIONAL DO TRABALHO DA 3ª REGIÃO

Secretaria de Licitações e Contratos

Pregão Eletrônico 11/2026

ANEXO V DO EDITAL - MODELO DE TERMO DE DECLARAÇÃO DA EQUIPE DE GESTÃO E FISCALIZAÇÃO DA CONTRATAÇÃO

DECLARAÇÃO

PROAD: 3775/2026

Pregão Eletrônico: 11/2026

Objeto: Bens permanentes

Item: _____

Os membros designados para gestão e fiscalização da contratação em tela declaram, para todos os fins legais, terem ciência e concordarem com sua designação e com os termos do acordo administrativo a ser gerido / fiscalizado.

Assinaturas:

Função	Nome	Assinatura
Gestor	_____	_____
Gestor substituto	_____	_____
Fiscal	_____	_____
Fiscal substituto	_____	_____

Obs. 1 – o presente termo deve ser firmado e autuado pela equipe de servidores do TRT3 que atuará na gestão e fiscalização da contratação até o momento da



TRIBUNAL REGIONAL DO TRABALHO DA 3ª REGIÃO

Secretaria de Licitações e Contratos

Pregão Eletrônico 11/2026

assinatura do acordo administrativo, quando houver, ou até a homologação do certame, quando dispensado o instrumento contratual.

Obs. 2 – o presente termo não precisa ser firmado pelos licitantes.